

**DIRECCION GENERAL ADMINISTRATIVO CONTABLE
DIRECCION DE COMPRAS
PLIEGO DE BASES Y CONDICIONES**

PROCEDIMIENTO DE SELECCION:

TIPO y CLASE: CONTRATACIÓN DIRECTA - POR COMPULSA ABREVIADA -	Nº 61 /18	EJERCICIO: 2018
ETAPA : SIN MODALIDAD		
MODALIDAD: SIN MODALIDAD		

EXPEDIENTE: 2555/18

OBJETO DE LA CONTRATACIÓN:
Adquisición de barrales antipánico, cierrapuertas, pomos, bastidores y puertas de emergencia completas para adecuar las escaleras de emergencia de los Anexos "A", "C" y "D" de la H. Cámara de Diputados de la Nación.

COSTO DEL PLIEGO: SIN COSTO.

VISTA / DESCARGA DE PLIEGOS:

El pliego de bases y condiciones, como las circulares que se pudieran generar, podrán consultarse y descargarse desde el sitio web institucional de la HCDN: www.hcdn.gob.ar seleccionando Transparencia y a continuación – Compras y Licitaciones.

PLAZO LÍMITE ESTABLECIDO PARA RECIBIR CONSULTAS Y EMITIR CIRCULARES

PLAZO CONSULTAS:

Lugar/Dirección	Plazo y Horario
Sector: Mesa de entradas – sita en Av. Rivadavia Nº 1841, edif. Anexo "C", 6° piso, C.A.B.A. Sólo se reciben consultas por escrito.	De lunes a viernes, en horario administrativo, hasta el día: 29 de agosto de 2018

MUESTRAS:

Lugar/Dirección	Plazo y Horario
Dirección de Higiene y Seguridad en el Trabajo, sita en la Av Rivadavia 1841, piso 2°, Of. 218, edif. Anexo "A" Coordinar Teléf.: 4127-7550	De lunes a viernes de 10:00 a 16:00 hs., hasta el día 31 de agosto de 2018 -14.00hs.

VISITA:

Lugar/Dirección	Plazo y Horario
Dirección de Higiene y Seguridad en el Trabajo, sita en la Av Rivadavia 1841, piso 2°, Of. 218, edif. Anexo "A" Coordinar Teléf.: 4127-7550	De lunes a viernes de 10:00 a 16:00 hs., hasta el día 31 de agosto de 2018

PRESENTACION DE OFERTAS/ACTO DE APERTURA:

Lugar/Dirección	Plazo y Horario para presentación de ofertas
Dirección de Compras, sita en Av. Rivadavia Nº 1841, edif. Anexo "C", 6° piso, C.A.B.A.	De lunes a viernes de 10:00 a 17:00 hs., hasta el día de de 2018 -14.00hs.
	Día y Hora de Acto de Apertura
	El día 3 de Septiembre de 2018 -14 30hs.

ES COPIA FIEL DE SU ORIGINAL

ANA M. CORREA
 JEFA
 DTO. MESA DE ENTRADAS Y ARCHIVO
 DIR. GRAL. ADMINISTRATIVO CONTABLE
 H. CÁMARA DE DIPUTADOS DE LA NACIÓN

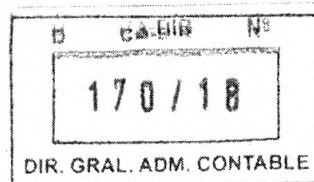

PLIEGO DE BASES Y CONDICIONES GENERALES (P.B.C.G.)

APROBADO POR D-SAD N° 354/18

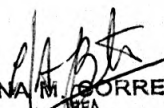
ANA M. CORREA
JEFA
D.T.O. MESA DE ENTRADAS Y ARCHIVO
DIR. GRAL. ADMINISTRATIVO CONTABLE
H. CÁMARA DE DIPUTADOS DE LA NACIÓN

ES COPIA FIEL DE SU ORIGINAL

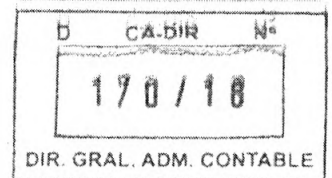

PLIEGO DE BASES Y CONDICIONES GENERALES

1. Normativa aplicable y orden de prelación.

Las contrataciones se registrarán en cuanto a su preparación, adjudicación, efectos y extinción por el "Reglamento para la Contratación de Bienes, Obras y Servicios de la HCDN", aprobado por Resolución Presidencial N° 1073/18, sus modificatorias y complementarias, y por las disposiciones que se dicten en consecuencia, por los pliegos de bases y condiciones, por el contrato, convenio, orden de compra o venta según corresponda.

Supletoriamente serán de aplicación las restantes normas del Derecho Administrativo, y en su defecto las normas del Derecho Privado por analogía.

Conforme lo establecido por el artículo 123 del Reglamento citado, todos los documentos que rijan el llamado, así como los que integren el contrato serán considerados como recíprocamente explicativos. En caso de existir discrepancias se seguirá el siguiente orden de prelación:

- A - Las disposiciones del citado Reglamento.
- B - El Pliego de Bases y Condiciones Generales.
- C - El Pliego de Bases y Condiciones Particulares.
- D - Las Especificaciones Técnicas.
- F - La Oferta y las Muestras que se hubieran acompañado.
- G - La Adjudicación.
- H - La Orden de Compra, de venta o el contrato en su caso.

2. Cómputo de plazos.

A falta de indicación, todos los plazos establecidos en el presente pliego se computarán en días hábiles administrativos. Asimismo, cuando se fijen en semanas, por períodos de SIETE (7) días corridos. Cuando se fijen en meses o en años, de fecha a fecha conforme a lo dispuesto en el Código Civil y Comercial de la Nación.

3. Registración de proveedores.

El Registro de Proveedores inscribirá a las personas humanas y jurídicas que tengan interés en contratar con la H.C.D.N. El citado registro tendrá por objeto registrar y acreditar la documentación administrativa y legal de cada proveedor, sus antecedentes, historial de contrataciones, registrar penalidades y sanciones, la existencia de causales de inhabilidad y cualquier otro dato relevante a los fines.

4. Visitas.

Cuando en el respectivo pliego de bases y condiciones del llamado se estipulara la obligación de efectuar visitas, las áreas requirentes deberán justificar los motivos por los cuales las mismas resultan necesarias. En todos los casos, las visitas podrán realizarse en los días y horas indicados en el respectivo pliego. A falta de esta, las visitas se realizarán en los días y horas hábiles mientras dure la convocatoria, hasta un (1) día hábil anterior a la fecha fijada para la presentación de ofertas o de pedido de cotización, según el tipo de procedimiento. No obstante, de ser necesario, y con la fundamentación del caso, se podrá habilitar visitas en días inhábiles.

5. Excepciones a la obligación de presentar garantías.

Las excepciones a la obligación de presentar garantías dispuestas en el artículo 74 del citado Reglamento no incluyen a las contragarantías, las que deberán constituirse en todos los casos en que se reciba un monto como adelanto salvo que el oferente sea una jurisdicción o entidad perteneciente al Sector Público Nacional en los términos del artículo 8° de la Ley N° 24.156, o un organismo provincial, municipal o del Gobierno de Ciudad Autónoma de Buenos Aires.

6. Vista de las actuaciones.

Toda persona humana o jurídica que acredite fehacientemente algún interés podrá tomar vista del expediente por el que tramite un procedimiento de selección, posterior a la convocatoria de ofertas y hasta la extinción del contrato, con excepción de la documentación amparada por normas de confidencialidad o la declarada reservada o

ES COPIA FIEL DE SU ORIGINAL

ANA M. CORREA
JEF.
D.T.O. MESA DE ENTRADAS Y ARCHIVO
DIR. GRAL. ADMINISTRATIVO CONTABLE
H. CÁMARA DE DIPUTADOS DE LA NACIÓN

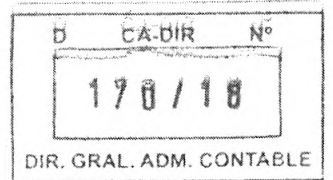

secreta por autoridad competente. No se concederá vista de las actuaciones durante la etapa de evaluación de las ofertas, que se extiende desde el momento en que el expediente es remitido a la Comisión Evaluadora hasta la notificación del dictamen de evaluación, como tampoco cuando el expediente se encuentre sujeto a intervención de algún área competente.

A los efectos de lo dispuesto en el párrafo anterior, los interesados deberán acreditar la documentación de la que surja su carácter de titular, representante legal o apoderado.

7. Comunicaciones.

Toda comunicación o notificación entre la H.C.D.N. y los interesados, oferentes, adjudicatarios o cocontratantes; ya sea en el transcurso del procedimiento de selección o durante la ejecución del contrato, deberá efectuarse procurando economías en gastos y celeridad en los trámites; por lo que se efectuarán a la dirección de correo electrónico constituida a dichos fines, la que deberá ser declarada sin excepción, en la planilla o formulario de cotización al momento de presentar su oferta. Las notificaciones cursadas por la H.C.D.N. a la dirección de correo electrónico constituida se tendrán por notificadas el día en que fueron enviadas, sirviendo de prueba suficiente las constancias que tales medios generen para el emisor.

Para el caso de que se informara una dirección de correo electrónico errónea o se detectara algún inconveniente con la misma, se tendrán por válidas, si las hubiera, las informadas en el Registro de Proveedores de la H.C.D.N.

Sin perjuicio de lo antes mencionado, también serán válidas las comunicaciones o notificaciones por los medios establecidos en el artículo 116 del Reglamento aprobado por Resolución Presidencial N° 1073/18.

8. Vista y descarga de Pliegos.

Cualquier persona podrá tomar vista y/o descargar el Pliego de Bases y Condiciones Generales y el Pliego de Bases y Condiciones del llamado, en la página web de la H.C.D.N. o por el medio electrónico que a futuro lo reemplace.

En el caso que el pliego tuviera costo, el respectivo pago deberá efectuarse en la Tesorería de la H.C.D.N.

En oportunidad de comprar o descargar los pliegos, deberán informar a la H.C.D.N. su nombre o razón social, domicilio y dirección de correo electrónico en los que serán válidas las comunicaciones que deban cursarse hasta el día de apertura de ofertas.

9. Consultas al Pliego de Bases y Condiciones del llamado.

En oportunidad de realizar una consulta al pliego, los consultantes que no lo hubieran hecho con anterioridad deberán suministrar obligatoriamente su nombre o razón social, domicilio y dirección de correo electrónico donde serán válidas las comunicaciones que deban cursarse.

Las consultas deberán efectuarse por escrito ante la Dirección de Compras o en el lugar que se indique en el citado pliego. No se aceptarán consultas telefónicas y no serán contestadas aquellas que se presenten fuera de término.

Para los procedimientos de licitaciones y concursos, públicos y privados, y subastas públicas, las consultas deberán ser efectuadas hasta CUATRO (4) días hábiles anteriores a la fecha fijada para la presentación de ofertas, como mínimo, salvo que en el Pliego de Bases y Condiciones del llamado se estableciera un plazo distinto.

En los procedimientos de selección por compulsión abreviada o adjudicación simple deberá establecerse en el pliego de bases y condiciones del llamado el plazo hasta el cual podrán realizarse las consultas, en atención al plazo que se establezca en cada procedimiento en particular, para la presentación de ofertas o pedidos de cotización. A falta de indicación, las consultas deberán ser efectuadas hasta un (1) día hábil anterior a la fecha fijada para la presentación de ofertas.

ES COPIA FIEL DE SU ORIGINAL.

ANAM CORNEA
JEFE
D.T.O. MESA DE ENTRADAS Y ARCHIVO
DIR. GRAL. ADMINISTRATIVO CONTABLE
H. CÁMARA DE DIPUTADOS DE LA NACIÓN

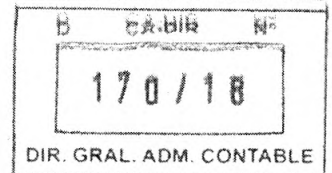

10. Circulares Aclaratorias o Modificadorias al Pliego de Bases y Condiciones del Llamado.

La HCDN podrá elaborar circulares aclaratorias o modificadorias al pliego de bases y condiciones del llamado, de oficio o como respuesta a consultas recibidas.

Circulares Aclaratorias

Las circulares aclaratorias deberán comunicarse con DOS (2) días hábiles como mínimo, de anticipación a la fecha fijada para la presentación de las ofertas en los procedimientos de licitación o concurso público o privado y de subasta pública, a todas las personas que hubiesen comprado o descargado el pliego y al que hubiere efectuado la consulta, si la circular se emitiera como consecuencia de ello, e incluirlas como parte integrante del pliego y difundirlas en el sitio web institucional de la HCDN.

Circulares Modificadorias

Las circulares modificadorias deberán ser publicadas por UN (1) día, difundidas y comunicadas, en los mismos medios utilizados en el llamado original con DOS (2) días hábiles como mínimo de anticipación a la fecha originaria fijada para la presentación de las ofertas. Asimismo, deberán ser comunicadas a todas las personas que hubiesen comprado o descargado el pliego y al que hubiere efectuado la consulta, si la circular se emitiera como consecuencia de ello, e incluirlas como parte integrante del pliego y difundirlas en el sitio web institucional de la HCDN.

Circulares Modificadorias de suspensión / prórroga de fecha de apertura

Las circulares por las que únicamente se suspenda o se prorrogue la fecha de apertura y/o la de presentación de las ofertas, deberán ser publicadas por UN (1) día, difundidas y comunicadas, en los mismos medios utilizados en el llamado original con UN (1) día hábil como mínimo de anticipación a la fecha originaria fijada para la presentación de las ofertas. Asimismo, deberán ser comunicadas a todas las personas que hubiesen comprado o descargado el pliego y al que hubiere efectuado la consulta, si la circular se emitiera como consecuencia de ello, e incluirlas como parte integrante del pliego y difundirlas en el sitio web institucional de la HCDN.

Procedimientos de selección por compulsa abreviada o adjudicación simple

En los procedimientos de selección por compulsa abreviada o adjudicación simple, el plazo para comunicar las circulares deberá establecerse en el pliego de bases y condiciones del llamado teniendo en cuenta el plazo hasta el cual podrán realizarse las consultas y atendiendo el plazo de antelación establecido en cada procedimiento en particular, para la presentación de ofertas o pedidos de cotización. A falta de indicación, las circulares deberán ser comunicadas hasta un (1) día hábil anterior a la fecha fijada para la presentación de ofertas.

11. Presentación de las ofertas.

Las ofertas se presentarán hasta el día y horario fijado para la presentación de las mismas, sin excepción, debiendo encontrarse firmadas y aclaradas por el representante legal de la empresa. A partir de la hora fijada como término para la recepción de las ofertas no podrán recibirse otras, aun cuando el acto de apertura no se haya iniciado. Las enmiendas y/o raspaduras deberán ser debidamente salvadas por el oferente. La presentación de la oferta supone por parte del oferente que ha analizado y aceptado los pliegos y demás documentación técnica, administrativa y jurídica con el objeto de hallarse en posesión de los elementos de juicio necesarios para afrontar cualquier contingencia que razonablemente pudiera esperarse. Por consiguiente, la presentación de la oferta implica el perfecto conocimiento de las obligaciones a contraer, y la renuncia previa a cualquier reclamo posterior a la firma del contrato, basado en desconocimiento alguno.

A los efectos de la presentación de la oferta económica, el oferente podrá:

- a) Emplear la planilla de cotización que se adjunte a los fines, en los pliegos de bases y condiciones del llamado.
- b) Cotizar en una planilla membretada de la firma, respetando el formato y todos los datos solicitados en el formulario mencionado en el punto anterior.

ES COPIA FIEL DE SU ORIGINAL.

ANA M. CORREA
D.T.O. MESA DE ENTRADAS Y ARCHIVO
DIR. GRAL. ADMINISTRATIVO CONTABLE
H. CÁMARA DE DIPUTADOS DE LA NACIÓN

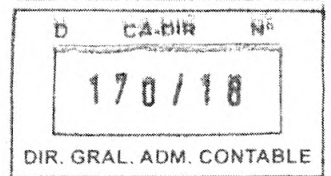

No obstante, si el oferente cotizara ambas planillas (puntos a y b), en el caso de existir divergencias entre las mismas, ya sea por la descripción de productos, cantidades, montos cotizados u otros datos, se tomará como válido lo expresado en la planilla oficial anexada al pliego.

Para los casos donde los formularios de cotización presentados no se ajusten a lo dispuesto en los puntos a) y b) corresponderá la desestimación de la oferta.

12. Formalidades de las ofertas.

Las ofertas deberán observar las siguientes formalidades:

- a) Serán redactadas en idioma nacional y presentadas en papel o en formato digital según corresponda.
- b) Se admitirán hasta el día y hora fijados en el llamado.
- c) Las ofertas económicas deberán encontrarse firmadas por el oferente, representante legal o apoderado con facultades suficientes para obligarlo. Las enmiendas y raspaduras deberán ser debidamente salvadas. Con cada oferta deberá acompañarse el recibo oficial de pago por adquisición de los Pliegos de Bases y Condiciones en caso de corresponder.
- d) Los sobres, carpetas, cajas o paquetes se presentarán perfectamente cerrados y contendrán en su cubierta la identificación de la contratación a que corresponden, el día y hora de la apertura.

13. Contenido de las ofertas.

La oferta presentada deberá contener:

- a) El precio unitario y cierto, en números, con referencia a la unidad de medida establecida en las cláusulas correspondientes, el precio total del renglón en números, y el total general de la propuesta, expresado en letras y números determinados en la moneda de cotización fijada en los Pliegos. En todos los casos se entenderán como precios finales.
- b) La cotización por cantidades netas y libres de envase y de gastos de embalaje, salvo que los Pliegos de Bases y Condiciones previeran lo contrario.
- c) El origen del producto cotizado que, si no se indicara lo contrario, se entenderá que es de producción nacional.
- d) La moneda de cotización de la oferta deberá ser la moneda nacional, excepto que se especifique otra moneda en el pliego de bases y condiciones particulares.
- e) En la oferta presentada deberá constituirse domicilio en la Ciudad Autónoma de Buenos Aires a los efectos del cumplimiento de sus obligaciones y declararse el correo electrónico en donde se tendrán por válidas las notificaciones que allí se cursen.

14. Modificación de la oferta.

Las ofertas se considerarán inmodificables. No obstante, si un oferente quisiera corregir, completar o reemplazar una oferta ya presentada en un mismo procedimiento de selección, tendrá la posibilidad de hacerlo en forma previa al vencimiento del plazo de presentación de las mismas, mediante la presentación de un nuevo sobre cerrado e identificado con los datos del procedimiento, considerándose como válida la última propuesta presentada en término.

15. Plazo de mantenimiento de la oferta.

Los oferentes deberán mantener las ofertas por el término de SESENTA (60) días corridos contados a partir de la fecha del acto de apertura. Si el oferente no manifestara en forma fehaciente su voluntad de no renovar su oferta con una antelación mínima de DIEZ (10) días corridos a contar desde el día del vencimiento efectivo del plazo, aquella se considerará prorrogada automáticamente por términos de TREINTA (30) días corridos y así sucesivamente. De resultar necesario podrán disponerse en los pliegos de bases y condiciones plazos distintos a los enunciados precedentemente.

ANA M. TORRES
JEFA
D.T.O. MESA DE ENTRADAS Y ARCHIVO
DIR. GRAL. ADMINISTRATIVO CONTABLE
H. CÁMARA DE DIPUTADOS DE LA NACIÓN

ES COPIA FIEL DE SU ORIGINAL

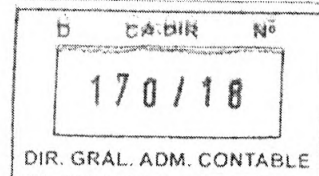

El plazo de mantenimiento de oferta prorrogado en forma automática por períodos consecutivos no podrá exceder de UN (1) año contado a partir de la fecha del acto de apertura.

El oferente podrá manifestar en su oferta que no renueva el plazo de mantenimiento de la misma al segundo período o que la mantiene por una determinada cantidad de períodos.

16. Exhibición de las ofertas.

Los originales de las ofertas serán exhibidos a los oferentes por el término de DOS (2) días, contados a partir del día hábil siguiente al de la apertura. Los oferentes podrán solicitar copia a su costa, dejándose debida constancia en autos.

En el supuesto que exista un único oferente, se podrá prescindir del cumplimiento del término indicado en el párrafo anterior.

17. Pedidos de documentación a oferentes.

Es facultad de la Dirección de Compras y de la Comisión Evaluadora requerir información de carácter subsanable que permita enmendar errores u omisiones para contar con la mayor cantidad de ofertas válidas posibles conforme el principio de concurrencia. Los oferentes podrán ser intimados a subsanar las mismas en un plazo no menor a TRES (3) días contados a partir del día hábil inmediato posterior de su intimación. Vencido el plazo sin que se cumpla todo o parte de lo requerido, se desestimaré la oferta presentada.

18. Impugnaciones al dictamen de evaluación de ofertas.

Los oferentes podrán formular impugnaciones al dictamen dentro del plazo fijado a continuación:

- CINCO (5) días de su comunicación para los procedimientos de licitaciones o concursos públicos;
- CUATRO (4) días de su comunicación para los procedimientos de licitaciones o concursos privados;
- TRES (3) días de su comunicación para los procedimientos de contratación directa según corresponda;

En tal caso, las actuaciones serán dictaminadas por la Dirección de Asuntos Jurídicos de la H.C.D.N.

Los recursos se regirán en primer lugar por lo previsto en el citado reglamento y supletoriamente por lo dispuesto en la Ley de Procedimientos Administrativos 19.549, sus modificatorias y normas reglamentarias.

19. Adjudicación.

La adjudicación será resuelta por la autoridad competente para aprobar la contratación y notificada fehacientemente al adjudicatario y a los restantes oferentes, por los medios dispuestos en el artículo 116 del citado Reglamento, dentro de los TRES (3) días de dictado el acto respectivo. Si se hubieran formulado impugnaciones contra el dictamen de evaluación, las mismas serán resueltas en el mismo acto que disponga la adjudicación.

20. Recepción de bienes, obras y servicios.

Recepción Provisoria

La recepción de los bienes en los lugares establecidos por el contrato tendrá carácter provisional, y los recibos o remitos que se firmen quedarán sujetos a los requisitos establecidos para la recepción definitiva.

Si no se dispusiere en los Pliegos de Bases y Condiciones un lugar específico para la recepción provisoria de bienes, se entenderá en todos los casos que será en el Departamento de Suministros de la HCDN.

Para el caso de las obras, el adjudicatario estará obligado a garantizar sus trabajos por eventuales vicios y/o defectos ocultos en la misma por el plazo mínimo de UN (1) año a contar desde la fecha en que la Inspección de Obra, o el área a cargo de la misma, otorgue

ES COPIA FIEL DE SU ORIGINAL

ANA M. CORREA
JEFA
DE MESA DE ENTRADAS Y ARCHIVO
DIR. GRAL. ADMINISTRATIVO CONTABLE
H. CAMARA DE DIPUTADOS DE LA NACION

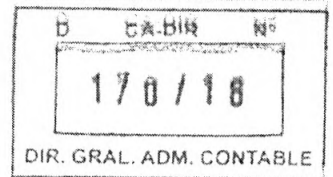

la Recepción Total de Obra, la que tendrá carácter provisional hasta tanto se haya cumplido el plazo de garantía fijado. Dentro del plazo mencionado el adjudicatario será responsable por la conservación y reparación de la obra, salvo los efectos resultantes de su uso indebido. Los Pliegos de Bases y Condiciones podrán prever la emisión de certificados de avance de obra, los cuales tendrán carácter provisional.

Recepción Definitiva

La recepción o conformidad definitiva se otorgará y se remitirá a la dependencia ante la cual se tramitan los pagos dentro de los siete (7) días de la entrega de los bienes o de prestados los servicios, o del plazo que se fije en las cláusulas particulares cuando los análisis o pruebas especiales que corresponda efectuar hayan de sobrepasar aquel término. En caso de silencio, una vez vencido dicho plazo, el adjudicatario podrá intimar el pronunciamiento sobre el rechazo o la conformidad definitiva, la cual se tendrá por otorgada si no se expidiera en el término de dos (2) días de recibida la intimación.

En el caso de las obras, la recepción definitiva operará dentro de los siete (7) días de expirado el plazo de garantía establecido en el acápite precedente.

21. Clases de Penalidades.

Los oferentes, adjudicatarios y cocontratantes serán pasibles de las penalidades establecidas en el presente artículo, cuando incurran en las siguientes causales:

a) Pérdida de la garantía de mantenimiento de oferta:

1.- Si el oferente manifestara su voluntad de no mantener su oferta fuera del plazo fijado para realizar tal manifestación o retirara su oferta sin cumplir con los plazos de mantenimiento.

b) Pérdida de la garantía de cumplimiento del contrato:

1.- Por incumplimiento contractual, si el cocontratante desistiere en forma expresa del contrato antes de vencido el plazo fijado para su cumplimiento, o vencido el plazo de cumplimiento original del contrato o de su extensión, o vencido el plazo de las intimaciones que realizara la Comisión de Recepción, en todos los casos, sin que los bienes fueran entregados o prestados los servicios de conformidad.

2.- Por ceder el contrato sin autorización de la HCDN.

c) Multa por mora en el cumplimiento de sus obligaciones:

1.- Para el caso de contratos de adquisición de bienes: Se aplicará una multa del UNO POR CIENTO (1%) por cada SIETE (7) días de atraso, o fracción mayor de TRES (3) días, una vez transcurrido el plazo inicial de SIETE (7) días.

2.- Para el caso de contratos de servicios o de tracto sucesivo u obras:

2.1- Por la demora en el inicio de la prestación sin razón justificada, se aplicará una multa del CERO COMA CINCO POR CIENTO (0,5%) del monto total del contrato por cada día de atraso.

2.2- Vencido el plazo de la prestación, si la misma no se encontrara finalizada sin razón justificada, se aplicará una multa del CERO COMA CINCO POR CIENTO (0,5%) del monto total del contrato por cada día de atraso.

En ningún caso las multas podrán superar el CIENTO POR CIENTO (100%) del valor del contrato.

Los pliegos de bases y condiciones particulares podrán prever la aplicación de multas por distintas faltas vinculadas a las prestaciones a cargo del proveedor.

d) Rescisión por su culpa:

1.- Por incumplimiento contractual, si el cocontratante desistiere en forma expresa del contrato antes de vencido el plazo fijado para su cumplimiento, o vencido el plazo de cumplimiento original del contrato o de su extensión, o vencido el plazo de las

ES COPIA FIEL DE SU ORIGINAL

ANA M. CORREA
JEFA
DE MESA DE ENTRADAS Y ARCHIVO
DIR. GRAL. ADMINISTRATIVO CONTABLE
CAMARA DE DIPUTADOS DE LA NACION

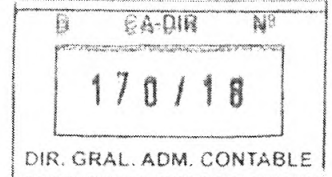

intimaciones que realizara la Comisión de Recepción, en todos los casos, sin que los bienes fueran entregados o prestados los servicios de conformidad.

2.- Por ceder el contrato sin autorización de la HCDN.

3.- En caso de no integrar la garantía de cumplimiento del contrato luego de la intimación cursada por la HCDN, quedando obligado a responder por el importe de la garantía no constituida de acuerdo al orden de afectación de penalidades establecido. La rescisión del contrato y la consiguiente pérdida de la garantía de cumplimiento del contrato podrán ser totales o parciales, afectando en este último caso a la parte no cumplida de aquél. La HCDN se abstendrá de aplicar penalidades cuando el procedimiento se deje sin efecto por causas no imputables al proveedor que fuera pasible de penalidad.

22. Afectación de penalidades.

Las penalidades que se apliquen se afectarán conforme el siguiente orden y modalidad:

- a) En primer lugar, se afectarán las facturas al cobro emergente del contrato o de otros contratos de la HCDN.
- b) De no existir facturas al cobro, el oferente, adjudicatario o cocontratante quedará obligado a depositar el importe pertinente en la cuenta de la HCDN, dentro de los DIEZ (10) días de notificado de la aplicación de la penalidad, salvo que se disponga un plazo mayor.
- c) En caso de no efectuarse el depósito, se afectará a la correspondiente garantía.

23. Resarcimiento integral.

La ejecución de las garantías o la iniciación de las acciones destinadas a obtener el cobro de las mismas, tendrán lugar sin perjuicio de la aplicación de las multas que correspondan o de las acciones judiciales que se ejerzan para obtener el resarcimiento integral de los daños que los incumplimientos de los oferentes, adjudicatarios o cocontratantes hubieran ocasionado.

24. Clases de sanciones.

Los oferentes, adjudicatarios o cocontratantes podrán ser pasibles de las sanciones establecidas en el presente artículo, cuando incurran en las siguientes causales:

a) Apercibimiento:

- 1.- Si el oferente manifestara su voluntad de no mantener su oferta fuera del plazo fijado para realizar tal manifestación o retirara su oferta sin cumplir con los plazos de mantenimiento.
- 2.- El oferente a quien se le hubiese desestimado la oferta, salvo en los casos en que se prevea una sanción mayor.

b) Suspensión:

1.- Se aplicará una suspensión para contratar por un plazo de hasta UN (1) año:

- 1.1.- Al adjudicatario al que se le hubiere revocado la adjudicación por causas que le fueren imputables.
- 1.2.- Al oferente, adjudicatario o cocontratante que, intimado para que deposite en la cuenta de la jurisdicción o entidad contratante el valor de la penalidad aplicada, no hubiese efectuado el pago en el plazo fijado al efecto.
- 1.3.- Al proveedor a quien le fuere rescindido parcial o totalmente un contrato por causas que le fueren imputables.
- 1.4.- Al oferente o adjudicatario a quien en el lapso de UN (1) año calendario se le hubieren aplicado TRES (3) sanciones de apercibimiento.

2.- Se aplicará una suspensión para contratar por un plazo mayor a UN (1) año y hasta DOS (2) años:

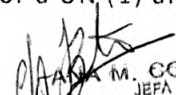
ANA M. CORREA
JEFA
DFO. MESA DE ENTRADAS Y ARCHIVO
DIR. GRAL. ADMINISTRATIVO CONTABLE
H. CÁMARA DE DIPUTADOS DE LA NACIÓN

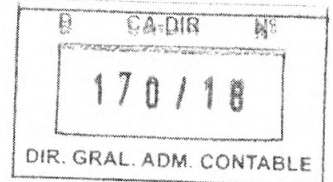

2.1.- Cuando se constate fehacientemente que el oferente, adjudicatario o cocontratante hubieren incurrido dar u ofrecer dinero o dádivas:

- A funcionarios o empleados de la H.C.D.N. para que estos hagan o dejen de hacer algo relativo a sus funciones, con competencia referida a una licitación o contrato.
- A funcionarios de la H.C.D.N. para que hagan valer la influencia de sus cargos ante otros funcionarios o empleados de la H.C.D.N. para que estos hagan o dejen de hacer algo relativo a sus funciones, con la competencia descripta.
- A cualquier persona que haga valer su relación o influencia sobre un funcionario o empleado, de la H.C.D.N. con la competencia descripta, para que estos hagan o dejen de hacer algo relativo a sus funciones.

2.2.- Cuando se constate que el oferente o adjudicatario presentó documentación o información falsa o adulterada. En el caso de encontrarse pendiente una causa penal para la determinación de la falsedad o adulteración de la documentación, no empezará a correr —o en su caso se suspenderá— el plazo de prescripción establecido para la aplicación de sanciones, hasta la conclusión de la causa judicial.

2.3.- Al oferente a quien se le hubiese desestimado la oferta por resultar inelegible conforme las pautas de inelegibilidad establecidas.

2.4.- Al oferente a quien se le hubiese desestimado la oferta por la causal enumerada en el inciso a) del artículo 47 del citado Reglamento. Cuando concurriere más de una causal de suspensión, los plazos de suspensión que se apliquen de acuerdo a lo previsto en los incisos que anteceden, se cumplirán ininterrumpidamente en forma sucesiva.

Los plazos comenzarán a computarse a partir del día siguiente en que quede firme el acto de la suspensión. Asimismo, deberá procederse con la carga de la/s respectiva/s suspensión/es en el Registro de Proveedores.

c) Inhabilitación:

Serán inhabilitados para contratar por el tiempo que duren las causas de la inhabilitación, quienes se encuentran incurso en el artículo 34 del citado Reglamento.

25. Aplicación de Sanciones

En las actuaciones iniciadas para la aplicación de multas y/o penalidades, antes de resolver, se dará vista a los interesados, quienes dentro de los CINCO (5) días de notificados fehacientemente por los medios dispuestos en el artículo 116 del citado Reglamento, podrán formular descargos o aclaraciones y ofrecer la prueba que haga a su derecho. Las sanciones deberán disponerse mediante resolución fundada merituando debidamente las circunstancias del caso o la forma de operar de la firma, y serán remitidas al Registro de Proveedores de la HCDN.

26. **Responsabilidad.** La adjudicataria será la única y exclusiva responsable y se obligará a reparar la totalidad de los daños y perjuicios de cualquier naturaleza que se produzcan con motivo o en ocasión del servicio, trabajo, suministro u obra que se realice, ya sea por su culpa, dolo o negligencia, delitos y/o cuasidelitos, actos y/o hechos del personal bajo su dependencia, o por las cosas de su propiedad y/o que se encuentren bajo su guarda o custodia.

27. **Seguro.** Es obligación de la adjudicataria tener cubierto a todo el personal que utilice para la realización del servicio, trabajo, suministro u obra objeto del presente pliego, según corresponda con una Aseguradora de Riesgo de Trabajo, debiendo presentar la nómina completa del personal que será afectado al mismo con el certificado de la respectiva A.R.T.

28. **Resolución de controversias.** Las partes se someten, para dirimir cualquier divergencia derivada de la presente contratación, una vez agotadas todas las instancias administrativas, a la Justicia Nacional en lo Contencioso Administrativo Federal, renunciando expresamente a cualquier otro fuero o jurisdicción.

ES COPIA FIEL DE SU ORIGINAL

PLA
ANA M. CORREA
JEFA
D.T.O. MESA DE ENTRADAS Y ARCHIVO
DIR. GRAL. ADMINISTRATIVO CONTABLE
H. CÁMARA DE DIPUTADOS DE LA NACIÓN



D	CA-DIR	Nº
170/18		
DIR. GRAL. ADM. CONTABLE		

PLIEGO DE BASES Y CONDICIONES PARTICULARES (P.B.C.P.)

ANA M. CORREA
JEFA
D.T.O. MESA DE ENTRADAS Y ARCHIVO
DIR. GRAL. ADMINISTRATIVO CONTABLE
H. CÁMARA DE DIPUTADOS DE LA NACIÓN

ES COPIA FIEL DE SU ORIGINAL

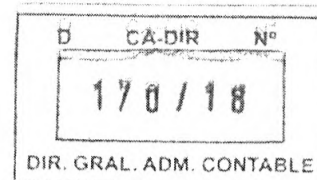

CONDICIONES PARTICULARES

Artículo 1º. OBJETO:

El pliego de bases y condiciones, como las circulares que pudieran generarse podrán ser consultados y descargarse desde el sitio web institucional de la HCDN: www.hcdn.gob.ar seleccionando Transparencia y a continuación – Compras y Licitaciones.

Artículo 2º. MARCO NORMATIVO DEL PROCEDIMIENTO:

El presente llamado tramita bajo el procedimiento de Contratación Directa – Por monto, con encuadre legal en el artículo 9º, incisos y apartados: 5, a); 1, del “Reglamento para la Contratación de Bienes, Obras y Servicios de la HONORABLE CÁMARA DE DIPUTADOS DE LA NACIÓN”, aprobado mediante Resolución Presidencial Nº 1073/18, sus modificatorias y complementarias.

Artículo 3º. PLAZO Y LUGAR DE ENTREGA:

Plazo de ejecución: NOVENTA (90) días corridos a contar desde la notificación fehaciente de la correspondiente Orden de Compra a través de correo electrónico.

Lugar de ejecución: Las entregas se realizarán en la Dirección de Higiene y Seguridad en el Trabajo, sito en Av Rivadavia 1841, piso 2, oficina 218, Ciudad Autónoma de Buenos Aires (Anexo A). Se deberá coordinar telefónicamente al 4127-7100 interno 7550.

Artículo 4º. VISTA / DESCARGA DE PLIEGOS Y NOVEDADES:

Vista / Descarga de Pliegos

Los interesados podrán consultar y/o descargar pliegos desde el sitio web de la HCDN (www.hcdn.gob.ar). Cuando se descargue un pliego el proveedor deberá informar vía correo electrónico a la dirección de e-mail dptocompras.dgac@hcdn.gob.ar los siguientes datos: nombre o razón social, Nº de C.U.I.T., domicilio, teléfono y dirección de correo electrónico donde serán válidas las comunicaciones que deban cursarse.

La presentación de la oferta significará de parte del oferente el pleno conocimiento y aceptación de las cláusulas que rigen el llamado a contratación, por lo que no será necesaria la presentación del pliego con la oferta.

Novedades

A los efectos del seguimiento de novedades que puedan producirse respecto de la presente contratación e independientemente de las comunicaciones que se cursen, aconsejamos a los interesados y potenciales oferentes visitar el link:

http://www.diputados.gob.ar/secadmin/dgral_admin_ctble/dr_compras/subdireccioncomprasysseguros/dptodecompras/licitaciones/apertura.jsp

Artículo 5º. NOTIFICACIONES Y/O COMUNICACIONES:

Todas las notificaciones y comunicaciones del presente llamado entre la H.C.D.N. y los interesados, oferentes, adjudicatarios o cocontratantes se efectuarán a la dirección de correo electrónico constituida

ES COPIA FIEL DE SU ORIGINAL

ANA CORREA
JEFA
D.T.O. MESA DE ENTRADAS Y ARCHIVO
DIR. GRAL. ADMINISTRATIVO CONTABLE
H. CÁMARA DE DIPUTADOS DE LA NACIÓN

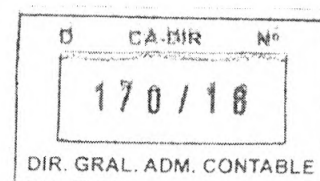

a los fines, la que deberán declarar, sin excepción, en la planilla o formulario de cotización al momento de constituir de su oferta.

Las notificaciones y comunicaciones cursadas por la H.C.D.N. a la dirección de correo electrónico constituida se tendrán por notificadas el día en que fueron enviadas, sirviendo de prueba suficiente las constancias que tales medios generen para el emisor.

Para el caso de que se informara una dirección de correo electrónico errónea o se detectara algún inconveniente con la misma, se tendrán por válidas, si las hubiera, las informadas en registros o base de datos administrada por la H.C.D.N.

Artículo 6º. VISITA PREVIA:

Los interesados deberán llevar a cabo una visita previa, con la finalidad de reconocer las distintas puertas de acceso a las escaleras de los Anexos "A", "C" y "D", hasta UN (1) día hábil administrativo de antelación a la fecha prevista para el acto de apertura.

La visita deberá acordarse previamente con el personal técnico de la DIRECCIÓN DE HIGIENE Y SEGURIDAD EN EL TRABAJO, en los siguientes teléfonos: (011) 4127-7550 o por email a: técnica.dhst@hcdn.gov.ar. Al finalizar la misma los interesados recibirán una "CONSTANCIA DE VISITA" que será completado y firmado por autoridad competente o persona designada a tal efecto, a fin de su acreditación.

Se considerará que, en su visita la Dirección de Higiene y Seguridad en el Trabajo, el Oferente ha podido conocer el estado en que se encuentran las instalaciones, efectuado averiguaciones, solicitado aclaraciones y que por lo tanto su oferta incluye todas las tareas necesarias para la correcta prestación del servicio, de acuerdo con las reglas del buen arte, aunque éstas no se mencionen expresamente en la documentación de la presente licitación.

La constancia de visita deberá ser presentado conjuntamente con la oferta.

La falta de realización de la visita previa será causal de desestimación de la oferta.

Artículo 7º. MUESTRAS Y FOLLETERÍA DE PRODUCTOS COTIZADOS:

Presentación de muestras

Se deberá presentar una muestra para el ítem 5 del Renglón N° 1 del Pliego de Especificaciones Técnicas (Repuesto de cerradura de barral antipánico – Bastidor con pestillo de apertura y manijón), siendo que su evaluación es de importancia considerando que su destino es el reemplazo para reparar los sistemas de barrales antipánico de las puertas de emergencia que ya se encuentran instalados, a los fines de verificar que cumpla con las especificaciones solicitadas y se adecue para ser utilizado como reemplazo. La falta de la correcta presentación de muestra será causal de desestimación. La misma se solicita con el objeto de posibilitar la realización de una mejor evaluación de los productos. La muestra deberá encontrarse identificada con nombre o razón social del oferente, a los efectos de permitir, de manera clara y precisa, establecer una correcta correspondencia de los productos.

Asimismo, deberán ser presentadas, sin excepción, hasta un (1) día hábil anterior a la fecha y hora fijadas para el Acto de Apertura de Ofertas en la Dirección de Higiene y Seguridad en el Trabajo, sita en Av Rivadavia 1841, piso 2º, oficina 218 (Anexo A), C.A.B.A., tel.: 4127-7550.

ES COPIA FIEL DE SU ORIGINAL

ANA M. BORREA
JEFA
D.T.O. MESA DE ENTRADAS Y ARCHIVO
DIR. GRAL. ADMINISTRATIVO CONTABLE
H. CÁMARA DE DIPUTADOS DE LA

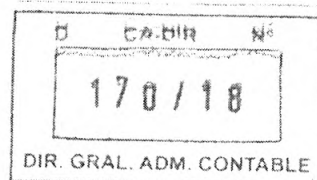

La muestra deberá ser nueva, sin uso y sin cargo para la H.C.D.N. todo acorde a las especificaciones técnicas que obran agregadas al Pliego de Bases y Condiciones. En el momento de la entrega de la muestra se extenderá, a los efectos de servir de constancia, un Certificado de Entrega debidamente conformado, el que deberá adjuntarse con la oferta.

Devolución de muestras

La muestra del producto adjudicado quedará en poder de la H.C.D.N. para ser cotejada con lo que entregue oportunamente el adjudicatario. Cumplido el contrato, quedarán a disposición para el retiro por parte del adjudicatario por el plazo de DOS (2) meses a contar desde la conformidad de recepción definitiva. De no procederse a su retiro, vencido el plazo establecido precedentemente, las muestras pasarán a ser propiedad de la H.C.D.N., sin cargo.

Las muestras presentadas por aquellos oferentes que no hubiesen resultado adjudicatarios quedarán a su disposición para el retiro hasta DOS (2) meses después de comunicado el acto administrativo de Adjudicación. En el caso en que no pasarán a retirarlas en el plazo fijado precedentemente, las muestras pasarán a ser propiedad de la H.C.D.N., sin cargo.

En todos los casos en que las muestras pasen a ser propiedad de la H.C.D.N., sin cargo, el Organismo queda facultado para resolver sobre el destino de las mismas.

Presentación de folletería:

Se deberá presentar junto a la oferta, un detalle con las características técnicas o folletería de todos los ítems del renglón N° 1 y N° 2. Las mismas, tienen por objeto posibilitar la realización de una mejor evaluación de los productos. **La falta de presentación será causal de desestimación.** Las mismas se solicitan con el objeto de posibilitar la realización de una mejor evaluación de los productos.

Artículo 8º. PLAN DE TRABAJO:

El adjudicatario deberá realizar un relevamiento de las puertas de salida y de salida de emergencia de los Anexos "A", "C", y "D" de la H.C.D.N., y junto con el informe del mismo presentar un "Plan de Trabajo" describiendo las tareas a realizar y cronograma de las actividades, para ser evaluado y aprobado por la Dirección de Higiene y Seguridad en el Trabajo, previo al inicio de los trabajos de instalación de las puertas de salida de emergencia y accesorios (cierra puertas, barrales antipánico, etc). Las tareas se iniciarán una vez que la Dirección de Higiene y Seguridad en el Trabajo lo apruebe, con las modificaciones y correcciones que estime corresponder.

Artículo 9º. TRATAMIENTO DE CONSULTAS Y CIRCULARES AL PLIEGO DE BASES DEL LLAMADO:

El plazo límite para recibir consultas se encuentra establecido en la carátula del presente pliego.

En virtud de lo dispuesto en el punto 10 del pliego de bases y condiciones generales, se establece que el plazo límite para emitir circulares será hasta DOS (2) días hábiles anteriores a la fecha límite para la presentación de ofertas.

ES COPIA FIEL DE SU ORIGINAL

ANA M. CORREA
JEFA
D.T.O. MESA DE ENTRADAS Y ARCHIVO
DIR. GRAL. ADMINISTRATIVO CONTABLE
H. CÁMARA DE DIPUTADOS DE LA NACIÓN

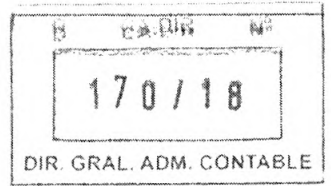

Artículo 10º. GARANTÍAS:

Para afianzar el cumplimiento de todas sus obligaciones, los oferentes, cocontratantes y adjudicatarios deberán constituir garantías, conforme corresponda:

a) Garantía de mantenimiento de oferta:

Los oferentes deberán presentar una garantía por el CINCO POR CIENTO (5%) calculada sobre el monto total de su oferta y constituida bajo alguna de las formas previstas en el artículo 72 del Reglamento aprobado por Resolución Presidencial Nº 1073/18. En el caso de cotizar con descuentos, alternativas o variantes, la garantía se calculará sobre el mayor valor propuesto.

b) Garantía de adjudicación o cumplimiento de contrato:

El adjudicatario deberá integrar la garantía de adjudicación o cumplimiento del contrato dentro del término de OCHO (8) días a contar desde la fecha suscripción y retiro formal de la Orden de Compra. La garantía deberá constituirse por un valor que represente el DIEZ POR CIENTO (10%) del importe total de la adjudicación.

c) Contragarantía:

El adjudicatario deberá integrar una contragarantía equivalente al CIEN POR CIENTO (100%) de los montos que reciba como adelanto o anticipo financiero, para el caso que fuera previsto alguno de ellos dentro de las presentes cláusulas particulares.

Consideraciones generales:

- Se estará exceptuado de la presentación de garantías cuando el monto resultante para su constitución no fuere superior a PESOS DIEZ MIL (\$ 10.000) conforme lo indicado en el artículo 74, inciso c) del citado Reglamento.

- En caso de optar por una Póliza de Seguro de Caución, la misma deberá encontrarse legalizada por Escribano Público, conforme lo indicado en el artículo 72, inciso e) del citado Reglamento.

Sólo se podrá presentar pagaré a la vista cuando el monto de la garantía no supere la suma de CUARENTA MIL PESOS (\$ 40.000).

- Cuando la ejecución de la prestación se cumpla dentro del plazo previsto para la integración de la garantía de adjudicación o de cumplimiento de contrato, él o los adjudicatarios se encontrarán exceptuados de su presentación, conforme lo establecido por el inciso e) del artículo 74 del Reglamento aprobado por Resolución Presidencial Nº 1073/18 – Excepciones a la obligación de presentar garantías.

No obstante lo previsto en las consideraciones anteriores, todos los oferentes, adjudicatarios y cocontratantes contraen la obligación de responder por el importe de las garantías no constituidas, de acuerdo al orden de afectación de penalidades establecido en el Reglamento aprobado por Resolución Presidencial Nº 1073/18, a requerimiento de la H.C.D.N., sin que puedan interponer reclamo alguno sino después de obtenido el cobro o de efectuado el pago.

Devolución de las garantías / renuncia tácita:

La Dirección de Compras deberá notificar a los oferentes, adjudicatarios o cocontratantes dentro de los plazos fijados para que retiren las garantías de acuerdo al siguiente detalle:

a) Las garantías de mantenimiento de oferta, dentro de los DIEZ (10) días de notificado el acto administrativo de adjudicación o el acto por el cual se ponga fin al procedimiento de selección.

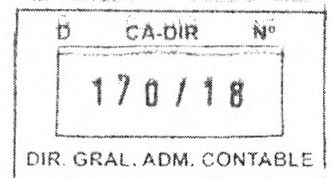

b) Las garantías de cumplimiento del contrato o las contragarantías, dentro de los DIEZ (10) días de cumplido el contrato a satisfacción de la H.C.D.N., cuando no quede pendiente la aplicación de multa o penalidad alguna.

Si los oferentes, adjudicatarios o cocontratantes, no retirasen las garantías dentro del plazo de CIENTO OCHENTA (180) días corridos a contar desde la fecha de la comunicación que lo informe, implicará la renuncia tácita a favor de la H.C.D.N. de lo que constituya la garantía, procediendo la tesorería del organismo a efectuar las acciones detalladas en el artículo 75 del Reglamento aprobado por Resolución Presidencial N° 1073/18, según corresponda.

Artículo 11º. ALCANCE DE LAS PROPUESTAS:

Las propuestas, conforme el caso, deberán comprender e incluir la provisión de todos los componentes que fueran necesarios; como así también comprometer la ejecución de todas las actividades, tareas y trabajos, establecidos en el presente Pliego de Bases y Condiciones y en las Especificaciones técnicas y de aquellos que, sin estar explícitamente indicados, resultaren necesarios para la correcta ejecución de la contratación. La oferta contendrá la documentación en la que conste las especificaciones y características técnicas, marcas de los elementos o materiales. No se aceptará la expresión "Según Pliego" como definición de las propuestas.

Artículo 12º. PLAZO DE MANTENIMIENTO DE LAS OFERTAS:

En virtud de lo dispuesto en el punto 15 del pliego de bases y condiciones generales, los oferentes deberán mantener las ofertas por el término de SESENTA (60) días corridos contados a partir de la fecha del acto de apertura. Si el oferente no manifestara en forma fehaciente su voluntad de no renovar su oferta con una antelación mínima de DIEZ (10) días corridos a contar desde el día del vencimiento efectivo del plazo, aquella se considerará prorrogada automáticamente por términos de TREINTA (30) días corridos y así sucesivamente.

Artículo 13º. FORMA DE COTIZACIÓN:

Los oferentes deberán volcar sus ofertas económicas, en la planilla de cotización anexada al presente pliego. Se entenderán todos los importes ofertados como finales, en pesos, con IVA incluido.

Para los casos en que se detectarán errores de cotización, se estará a lo dispuesto por el artículo 50 del Reglamento aprobado por Resolución Presidencial N° 1073/18.

Artículo 14º. DOCUMENTACIÓN REQUERIDA PARA LA PRESENTACIÓN DE OFERTAS:

Los oferentes deberán presentar junto con su oferta la documentación indicada en el *Anexo I – "Datos básicos de los oferentes"* y en el *Anexo II – "Documentación específica de la contratación"*.

Artículo 15º. CUMPLIMIENTO DE LAS OBLIGACIONES IMPOSITIVAS Y/O PREVISIONALES:

No podrán contratar con la H.C.D.N. las personas humanas o jurídicas que no hubieren cumplido con sus obligaciones impositivas y/o previsionales, conforme las disposiciones vigentes dictadas por la

ES COPIA FIEL DE SU ORIGINAL

ANA M. CORREA
JEFA
D.T.O. MESA DE ENTRADAS Y ARCHIVO
DIR. GRAL. ADMINISTRATIVO CONTABLE
H. CÁMARA DE DIPUTADOS DE LA N.º 1

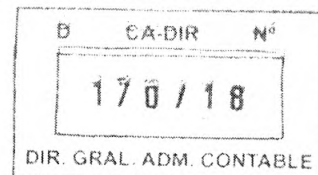

Administración Federal de Ingresos Públicos (AFIP) y lo dispuesto en el artículo 34, inciso f) del Reglamento aprobado por Resolución Presidencial Nº 1073/18.

A tales efectos, se procederá a verificar la existencia o no de incumplimientos de acuerdo al procedimiento dictado por la citada Administración Federal en su Resolución Nº 4164/2017, correspondiendo oportunamente la desestimación de aquellas ofertas que posean deudas.

Artículo 16°. CRITERIO DE EVALUACIÓN - PREADJUDICACIÓN:

El criterio de Evaluación y Selección de ofertas será: Global. La preadjudicación recaerá sobre aquella oferta u ofertas (dependiendo si se trata de una adjudicación global o por renglones) que, ajustándose a lo requerido por el Pliego de Bases y Condiciones Particulares, Generales y a las Especificaciones Técnicas, resulten las más convenientes para el Organismo, teniendo en cuenta el precio, la calidad, idoneidad y antecedentes del oferente, así como los demás términos de la oferta (artículo 52 del Reglamento aprobado por Resolución Presidencial Nº 1073/18).

Artículo 17°. COMUNICACIÓN DEL DICTAMEN DE EVALUACIÓN:

El dictamen de evaluación de las ofertas deberá ser notificado a los oferentes dentro de los TRES (3) días a contar desde su firma. Asimismo, será exhibido, difundido y comunicado fehacientemente por alguno de los medios habilitados a tal fin conforme lo dispuesto en el artículo 116 del Reglamento aprobado por Resolución presidencial Nº 1073/18.

Los interesados podrán formular impugnaciones al dictamen dentro del plazo fijado en el artículo 55 del citado Reglamento.

Artículo 18°. GARANTÍA DE LOS BIENES ENTREGADOS:

El adjudicatario estará obligado a garantizar la totalidad de los bienes y/o productos provistos por defectos de diseño, materiales y fabricación de los mismas, por el plazo de UN (1) año a contar desde su entrega. Dentro del plazo descripto, si se constata una anomalía en los productos no atribuible a una mala instalación, un almacenaje incorrecto, sufrido alteraciones u operados de manera incorrecta por la HCDN, la firma adjudicataria deberá proceder inmediatamente a su reemplazo, sin costo alguno para el organismo.

Artículo 19°. LIBRO DE ASIENTO DE TRABAJOS Y COMUNICACIONES:

Previo a dar comienzo a los trabajos, el Adjudicatario proveerá UN (1) libro de comunicaciones tamaño oficio, con doscientos (200) folios numerados, que deberá ser rubricado por la Dirección de Higiene y Seguridad del Trabajo. En el libro se asentarán todas las novedades que surjan de la prestación: órdenes, instrucciones, observaciones, pedidos de aclaraciones, incumplimientos, recepción parcial y provisoria y, en caso de existir, las sanciones dispuestas en el presente Pliego, etc. El adjudicatario estará obligado a proveer libros adicionales a medida que los anteriores fueran completados.

Se designará un Supervisor de la Dirección de Higiene y Seguridad en el Trabajo que deberá firmar diariamente el libro, cuyas anotaciones tendrán carácter de notificación suficiente para el Adjudicatario, obligándose éste a subsanar, cuando así se requiera y en forma inmediata, las situaciones denunciadas.

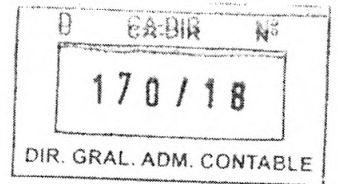

Las anotaciones serán rubricadas por un funcionario de la H.C.D.N. y por el representante del Adjudicado. La negativa de este último a suscribir el asiento, implicará la presunción de veracidad de los hechos contenidos en el mismo, salvo prueba en contrario; en tal caso, se labrará un Acta que será suscripta por DOS (2) funcionarios de la H.C.D.N.

Entorpecimientos: Se dejará constancia de las demoras y/o entorpecimientos en la marcha de los trabajos; por motivos ajenos al contratista, especificando el motivo y el tiempo de atraso, el que será debidamente justificado por la supervisión de los trabajos a fin que puedan ser neutralizados a los efectos del cómputo del plazo contractual.

Artículo 20°. OBLIGACIÓN DE INDEMNIDAD:

El adjudicatario se obliga a mantener indemne al Organismo contratante y a su personal, frente a reclamos o contingencias de cualquier naturaleza, que se deriven de la ejecución de la presente contratación, atribuibles a su parte o a sus dependientes, subcontratistas o proveedores o cualquier otro tercero, en cualquiera de las etapas de cumplimiento de este contrato, haciéndose responsable por todos los gastos y costos de cualquier naturaleza, que resultaren necesarios para resolverlas, incluidos los gastos causídicos si los hubiere.

Sistemas patentados: El pago de los derechos para el empleo de artículos y dispositivos patentados, se considerarán incluidos en la cotización de la oferta. La Adjudicataria será la única responsable por los reclamos que se promuevan por el uso indebido de patentes, debiendo mantener indemne a la H.C.D.N respecto de cualquier reclamo que pudieran iniciar los titulares de las mismas, incluidos gastos causídicos.

Artículo 21°. SEGUROS Y LEGISLACIÓN LABORAL:

El Adjudicatario deberá cumplir con los siguientes requisitos:

a) Seguridad Social:

El Adjudicatario deberá cumplir respecto del personal afectado a las tareas con todas las obligaciones emergentes de la Legislación Laboral y de la Seguridad Social. El personal y/o terceros afectados por el Adjudicatario de la presente contratación en cumplimiento de las obligaciones asumidas por éste, carecerán de relación jurídica alguna con la HCDN. Estarán a exclusivo cargo del Adjudicatario los salarios, seguros, cumplimiento de leyes y cargas sociales y previsionales y cualquier otra erogación, sin excepción, vinculados con la ejecución contractual, quedando expresamente liberada la HCDN por tales conceptos, y sin que se configure solidaridad alguna entre ambos.

b) Accidentes de trabajo:

El Adjudicatario será responsable de su personal por accidentes de trabajo, por lo que contratará un seguro que cubra la totalidad de las obligaciones fijadas por la Ley sobre Riesgos de Trabajo N° 24.557, y sus normas modificatorias y complementarias.

Este seguro deberá cubrir los riesgos y accidentes de trabajo y/o enfermedades profesionales e inculpables amparando las indemnizaciones por incapacidad permanente, parcial y absoluta, incapacidad temporaria y/o muerte, accidente in itinere y prestación médico-farmacéutica y toda otra contingencia y/o prestación contemplada en la Ley N° 24.557 y sus decretos reglamentarios, por el monto máximo que fijara la legislación vigente. Si el Adjudicatario afectara personal que no se encontraren bajo relación de

CORREA
JEFA
D.T.O. MESA DE ENTRADAS Y ARCHIVO
DIR. GRAL. ADMINISTRATIVO CONTABLE
H. CÁMARA DE DIPUTADOS DE LA NACIÓN

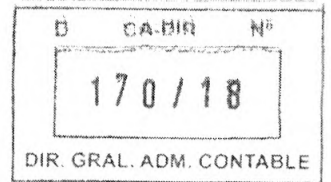

dependencia, éstos deberán contar con una cobertura por Accidentes Personales, por un monto individual según las normativas vigentes. Este seguro reviste el carácter de principal, cualquier seguro contratado por la HCDN será en exceso y no contribuirá a la cobertura aquí requerida.

c) Contratación de los Seguros:

El Adjudicatario deberá contratar los seguros detallados en el presente pliego, cuya vigencia deberá abarcar la totalidad del período contractual, e incluir la renovación automática de los mismos hasta la efectiva finalización del contrato, incluidas las prórrogas. La contratación de los seguros aquí referidos resulta independiente de aquellos otros que le sean legalmente exigibles al Adjudicatario por su actividad a fin de cubrir los posibles daños o pérdidas que afecten a sus bienes o los de sus empleados, como consecuencia de su actividad.

Las compañías aseguradoras con las cuales contrate el Adjudicatario las coberturas exigidas en el presente pliego, deben contar con autorización de la Superintendencia de Seguros de la Nación y contar con calificación de riesgo mínima en Categoría "A".

El adjudicatario deberá presentar copia certificada de la Póliza de Seguros de Riesgos de Trabajo junto con la nómina del personal interviniente y la constancia del último pago. La H.C.D.N. no autorizará el ingreso a sus dependencias, de ninguna persona que no se hallare previamente autorizada a hacerlo.

RESPONSABILIDAD DEL ADJUDICATARIO

a) Higiene y Seguridad:

El Adjudicatario asumirá la total y exclusiva responsabilidad por las obligaciones emergentes de las Normas de Higiene y Seguridad Laboral dispuestas por la Ley Nº 19.587 y sus decretos reglamentarios, debiendo adoptar toda medida conducente a la seguridad del personal afectado a la ejecución del Contrato, a fin de evitar daños a terceros. Asimismo, el Adjudicatario deberá cumplir estrictamente con lo dispuesto en el Anexo VI del presente pliego. (El anexo denominado normas de higiene y seguridad a cumplir por la adjudicataria se coloca en todos los pliegos indistintamente se trate de bienes, obras y servicios).

b) Régimen de Responsabilidad Frente a Terceros y Personal

La HCDN no asumirá responsabilidad alguna y quedará desligada respecto de todo conflicto o litigio que eventualmente se genere por cuestiones de índole laboral entre el Adjudicatario y el personal que éste ocupare a los fines de cumplir con sus obligaciones contractuales y que, en consecuencia, pudiera implicar o no la intervención del gremio que los nuclea y/o de aquellos organismos estatales vinculados con el contralor de transgresiones a normas establecidas para el orden laboral, o del cumplimiento de convenios colectivos de trabajo en vigencia. Igual criterio se hace extensivo a las obligaciones previsionales e impositivas que recaigan sobre el Adjudicatario.

Asimismo, la HCDN no asumirá responsabilidad alguna por reclamos de terceros con los que el Adjudicatario hubiere contratado a los fines de cumplir con las obligaciones emergentes de la normativa vigente, los Pliegos de Bases y Condiciones Generales, Particulares y de Especificaciones Técnicas correspondientes. En el caso de que la contratista recurra a empresas subcontratistas, las mismas deberán cumplir con todas las obligaciones previstas en los pliegos licitatorios para el contratista de la Administración.

ES COPIA FIEL DE SU ORIGINAL

ANA M. CORREA
JEFA
D.T.O. MESA DE ENTRADAS Y ARCHIVO
DIR. GRAL. ADMINISTRATIVO CONTABLE
H. CAMARA DE DIPUTADOS DE LA NACION

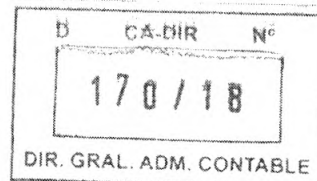

De la misma forma, el Adjudicatario es exclusivamente responsable de toda reclamación o acción de terceros que pudiere establecerse por razón de cualquier daño o perjuicio ocasionado a personas o cosas o sus anexos; ya sea por cualquier material, maquinaria o implementos usados o por negligencia, culpa, omisión o imprudencia de él y de sus empleados afectados a las tareas a su cargo. En ese sentido, el Adjudicatario deberá tomar seguro por las responsabilidades civiles por daños y perjuicios a terceros o de propiedad de terceros, incendio y siniestro; en caso de que el monto de dicho seguro no alcanzare a cubrir los daños provocados, la diferencia resultante correrá por parte del Adjudicatario.

En caso de subcontratación, con carácter previo y por escrito, el adjudicatario deberá solicitar autorización a la HCDN respecto de la incorporación de un subcontratista. La HCDN se reserva el derecho de revocar la autorización concedida cuando lo considerare conveniente para la realización de la obra y sin que esto genere responsabilidad alguna a su cargo. Autorizada una subcontratación, el subcontratista se compromete a respetar todas las exigencias establecidas en la norma vigente y en los Pliegos que rigen la presente contratación. Al mismo tiempo, el adjudicatario se compromete a mantener indemne a la HCDN respecto de cualquier reclamo que la subcontratista pudiere efectuarle, incluidos los gastos causídicos que pudieren derivar de aquél. La subcontratación no liberará al adjudicatario de las obligaciones asumidas con motivo de la adjudicación, siendo éste responsable del cumplimiento del contrato en todos y cada uno de sus términos, con independencia de que el incumplimiento sea directamente con independencia de que el incumplimiento sea directamente imputable a su subcontratista, en cuyo caso éste último será solidariamente responsable con aquél.

Artículo 22°. PENALIDADES Y SANCIONES:

Por observaciones en la prestación y en el cumplimiento de cualquiera de las condiciones de la presente contratación los oferentes, adjudicatarios y cocontratantes serán pasibles de las penalidades y sanciones establecidas en el Título XV del Reglamento aprobado por Resolución Presidencial N° 1073/18, y de aquellas dispuestas en los puntos 21 a 25 del Pliego de Bases y Condiciones Generales.

Para la aplicación de penalidades y sanciones los días se entenderán hábiles o corridos según su correspondencia con el plazo determinado en el artículo 3 del presente pliego de cláusulas particulares.

Artículo 23°. FACTURACIÓN Y FORMA DE PAGO:

Forma de pago

Los pagos de facturas operarán dentro de los CUARENTA Y CINCO (45) días, conforme con lo dispuesto en el artículo 69 del Reglamento aprobado por Resolución Presidencial N° 1073/18.

Es requisito indispensable para el cobro de los importes a percibir, que el adjudicatario presente ante la Dirección de Compras la certificación de CBU emitida por la entidad bancaria en la cual se encuentra radicada su cuenta.

ES COPIA FIEL DE SU ORIGINAL

ANA M. DORREA
JEFA
D.T.O. MESA DE ENTRADAS Y ARCHIVO
DIR. GRAL. ADMINISTRATIVO CONTABLE
H. CÁMARA DE DIPUTADOS DE LA NACIÓN

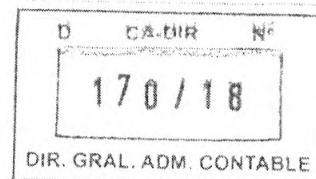

ANTICIPO FINANCIERO / CONTRAGARANTÍA:

Se prevé para la presente contratación un único pago en concepto de anticipo financiero de hasta un TREINTA POR CIENTO (30%) del total de la Orden de Compra. En caso de hacer uso del anticipo previsto, la adjudicataria, oportunamente, deberá presentar una contragarantía por el CIEN POR CIENTO (100%) del monto anticipado, **mediante una póliza de seguro de caución legalizada por escribano público.**

Facturación

A los efectos tributarios, y atento a la condición de IVA exento que reviste la HONORABLE CÁMARA DE DIPUTADOS DE LA NACIÓN, se deberá considerar al organismo como Consumidor Final. Las facturas a presentarse serán C o B, debiéndose emitir las mismas en cabeza de la HONORABLE CÁMARA DE DIPUTADOS DE LA NACIÓN – Clave Única de Identificación Tributaria (C.U.I.T.) N°: 30-53421333-2.

Las facturas deberán ser presentadas ante el Departamento de Mesa de Entradas y Archivo dependiente de la Subdirección de Administración de la Dirección de Administración de la Dirección General Administrativo Contable de la SECRETARÍA ADMINISTRATIVA de la HONORABLE CÁMARA DE DIPUTADOS DE LA NACIÓN sita en calle Riobamba N° 25, piso 6º, anexo C de la Ciudad Autónoma de Buenos Aires, teléfono: 4127-4850/4863. Las facturas deberán contener los requisitos establecidos en el artículo 68 del Reglamento aprobado por Resolución Presidencial N° 1073/18. Asimismo, conforme lo establecido por la Resolución General N° 2853 de fecha 25 de junio de 2010, sus modificatorias y complementarias, emitida por la Agencia Federal de Ingresos Públicos (A.F.I.P.), se informa que la HONORABLE CÁMARA DE DIPUTADOS DE LA NACIÓN dispone de la cuenta de correo electrónico meda.dgac@hcdn.gov.ar para la recepción de facturas del tipo electrónico.

Artículo 24°. AUTORIZACIÓN DE LA PUBLICIDAD Y/O CESIÓN O TRANSFERENCIA DE LA ORDEN DE COMPRA:

El adjudicatario no podrá vender, ceder o de cualquier forma transferir parte alguna o la totalidad de la Orden de Compra, si así lo hiciere, se podrá dar por rescindido de pleno derecho con culpa del proveedor. Asimismo, tampoco podrá efectuar ningún tipo de publicidad en cualquier medio de difusión, sin contar con la autorización previa y por escrito de la H.C.D.N., si así lo hiciere, se podrá dar por rescindido de pleno derecho el contrato, con culpa del proveedor.

Artículo 25°. NORMATIVA APLICABLE:

La presente contratación se registrá por las disposiciones del "Reglamento para la Contratación de Bienes, Obras y Servicios de la HONORABLE CÁMARA DE DIPUTADOS DE LA NACIÓN", aprobado mediante Resolución Presidencial N° 1073/18, sus modificatorios y complementarios, por la D SAD N° XXX que aprueba el Pliego de Bases y Condiciones Generales y por los Pliegos de Bases y Condiciones Particulares y de Especificaciones Técnicas del presente llamado.

Las normas mencionadas se encuentran para conocimiento y/o consulta de los interesados y potenciales oferentes en el siguiente link:

http://www.diputados.gob.ar/secadmin/dgral_admin_ctble/dr_compras/subdireccioncomprasysseguros/dptodecompras/licitaciones/apertura.jsp

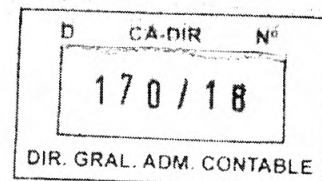

PLIEGO DE ESPECIFICACIONES TÉCNICAS (P.E.T.)

ANA M. CORREA
D.T.O. MESA DE ENTRADAS Y ARCHIVO
DIR. GRAL. ADMINISTRATIVO CONTABLE
H. CÁMARA DE DIPUTADOS DE LA NACIÓN

ES COPIA FIEL DE SU ORIGINAL

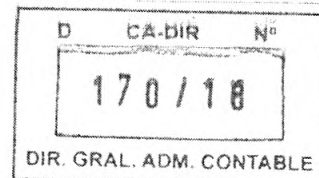

ESPECIFICACIONES TÉCNICAS

REGLÓN N°	Item N°	CANTIDAD	UNIDAD DE MEDIDA	DESCRIPCIÓN
1	1	44	Unidades	Cierrapuertas aéreo hidráulico
	2	8	Unidades	Barral antipánico de 1100 mm de ancho
	3	35	Unidades	Barral antipánico de 1000 mm de ancho
	4	71	Unidades	Pomo externo para puerta con barral antipánico
	5	11	Unidades	Repuesto de cerradura de barral antipánico (bastidor con pestillo y manijon).
2	2	1	Unidades	Puerta de emergencia cortafuego F60-1100 x 2050 mm
	2	2	Unidades	Puerta de emergencia cortafuego F60-1000 x 2050 mm
3	1	1	Unidades	Relevamiento de las puertas de las escaleras de los Anexos A, C y D e instalación de puertas y accesorios.

2

 ANA M. CORREA
 JEFA
 DTO. MESA DE ENTRADAS Y ARCHIVO
 DIR. GRAL. ADMINISTRATIVO CONTABLE
 H. CÁMARA DE DIPUTADOS DE LA NACIÓN

ES COPIA FIEL DE SU ORIGINAL

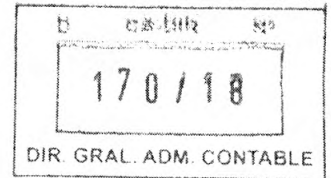

ESPECIFICACIONES TÉCNICAS

REGLÓN N° 1:

Item N° 1: Cierrapuertas aéreo hidráulico

Cantidad: 44 unidades

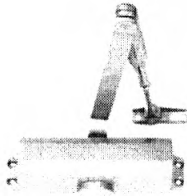

- Color: plata
- Velocidad de retorno y velocidad de cierre ajustables
- El sentido de apertura de las puertas no debe restringir su instalación
- Apto para instalarse en puertas de las siguientes medidas: 1000 mm x 2050 mm y de 1100 mm x 2050 mm (todas puertas F60)
- Brazo regulable

CROQUIS

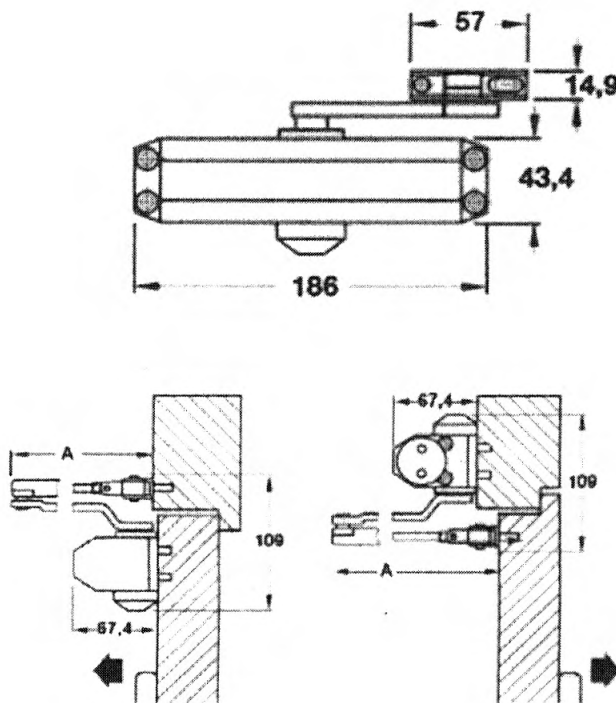

REGLÓN N° 1

Ítem N°2 - Barral antipánico de 1100 mm de ancho.

Cantidad: 8 unidades

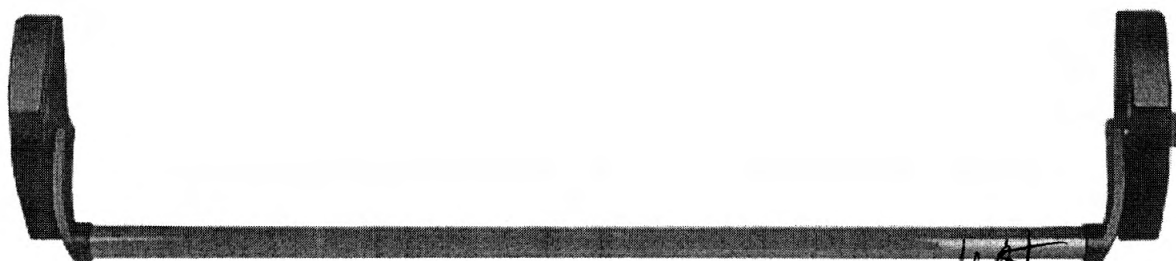

ES COPIA FIEL DE SU ORIGINAL

ANA M. DE ORREA
JEFA
D.T.O. MESA DE ENTRADAS Y ARCHIVO
DIR. GRAL. ADMINISTRATIVO CONTABLE
H. CÁMARA DE DIPUTADOS DE LA NACIÓN

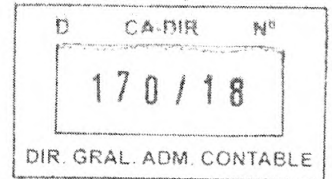

Mecanismo que garantiza la fácil apertura de una puerta accionando la barra horizontal en cualquier punto de su longitud efectiva, en dirección de salida. Este herraje debe de estar instalado en la cara interior de la puerta y mantiene la posición de puerta cerrada mediante un picaporte/pomo que engancha en uno o más cerraderos situados en el suelo o en el marco.

- Picaportes y contra frentes de acero inoxidable.
- Manijones y capuchones de zamak inyectados a presión. Bastidor de chapa 2.5mm de espesor.
- Los barrales deberán cumplir con los requisitos de las nomas IRAM3687 y UNE EN-1125 (europea).
- Aprobado según Norma con 200.000 ciclos de aperturas.
- Certificado de conformidad y calidad emitido por institución de incumbencia.
- Apto para utilizarse en puertas cortafuegos
- Apto para puertas alto 2050 mm y ancho de 1100 mm; peso máximo por hoja 200kg.
- Terminación en pintura epoxi de alto rendimiento.
- Barral de acero 25 mm de diámetro

CROQUIS (diseño orientativo)

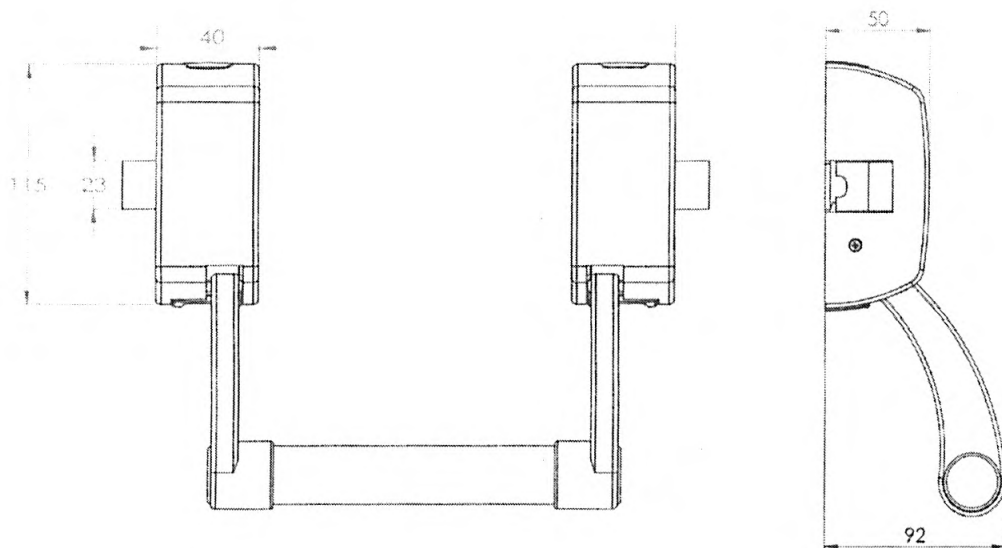

REGLÓN N° 1:

Ítem N° 3 Barral antipánico de 1000 mm de ancho.

Cantidad: 35 unidades

Mecanismo que garantiza la fácil apertura de una puerta accionando la barra horizontal en cualquier punto de su longitud efectiva, en dirección de salida. Este herraje debe de estar instalado en la cara interior de la puerta y mantiene la posición de puerta cerrada mediante un picaporte/pomo que engancha en uno o más cerraderos situados en el suelo o en el marco.

- Picaportes y contra frentes de acero inoxidable.
- Manijones y capuchones de zamak inyectados a presión. Bastidor de chapa 2.5mm de espesor.
- Los barrales deberán cumplir con los requisitos de las nomas IRAM3687 y UNE EN-1125 (europea).
- Aprobado según Norma con 200.000 ciclos de aperturas.
- Certificado de conformidad y calidad emitido por institución de incumbencia.
- Apto para utilizarse en puertas cortafuegos
- Apto para puertas alto 2050 mm y ancho de 1000 mm; peso máximo por hoja 200kg.
- Terminación en pintura epoxi de alto rendimiento.
- Barral de acero 25 mm de diámetro

ANA M. COBRE
 JEFA
 DTO. MESA DE ENTRADAS Y ARCHIVO
 DIR. GRAL. ADMINISTRATIVO CONTABLE
 H. CÁMARA DE DIPUTADOS DE LA NACIÓN

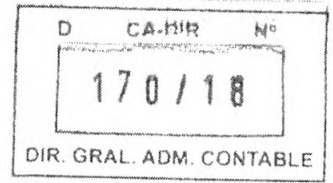

REGLÓN N° 1

Ítem N° 4: Pomo exterior para puerta con barral antipánico.

Cantidad: 71 unidades

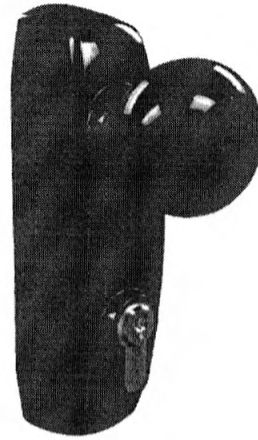

Dispositivo para abrir o cerrar aberturas el cual consiste en un bastidor de hierro sujeto a la hoja de la puerta, con un tirador redondo que gira sobre su eje y la acciona mediante un pestillo que encaja en el marco de la misma.

- Aprobado con más de 200.000 ciclos de apertura
- Apto para uso con todas las líneas de dispositivo anti pánico Push/Touch.
- Certificado de conformidad y calidad emitido por institución de incumbencia.
- Apto para puertas alto 2050 mm, ancho 1100 mm / 1000 mm, y peso máximo por hoja 200kg.
- Cuerpo y pomo de zamak inyectados a presión.
- Terminación en pintura epoxi de alto rendimiento.
- Tirador redondo que gire sobre su eje que accione el pestillo que encaje en el marco de la puerta.



ES COPIA FIEL DE SU ORIGINAL

ANA M. BORRERA
ANA M. BORRERA
D.T.O. MESA DE ENTRADAS Y ARCHIVO
DIR. GRAL. ADMINISTRATIVO CONTABLE
H. CÁMARA DE DIPUTADOS DE LA NACIÓN

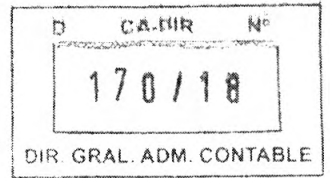

CROQUIS (diseño orientativo)

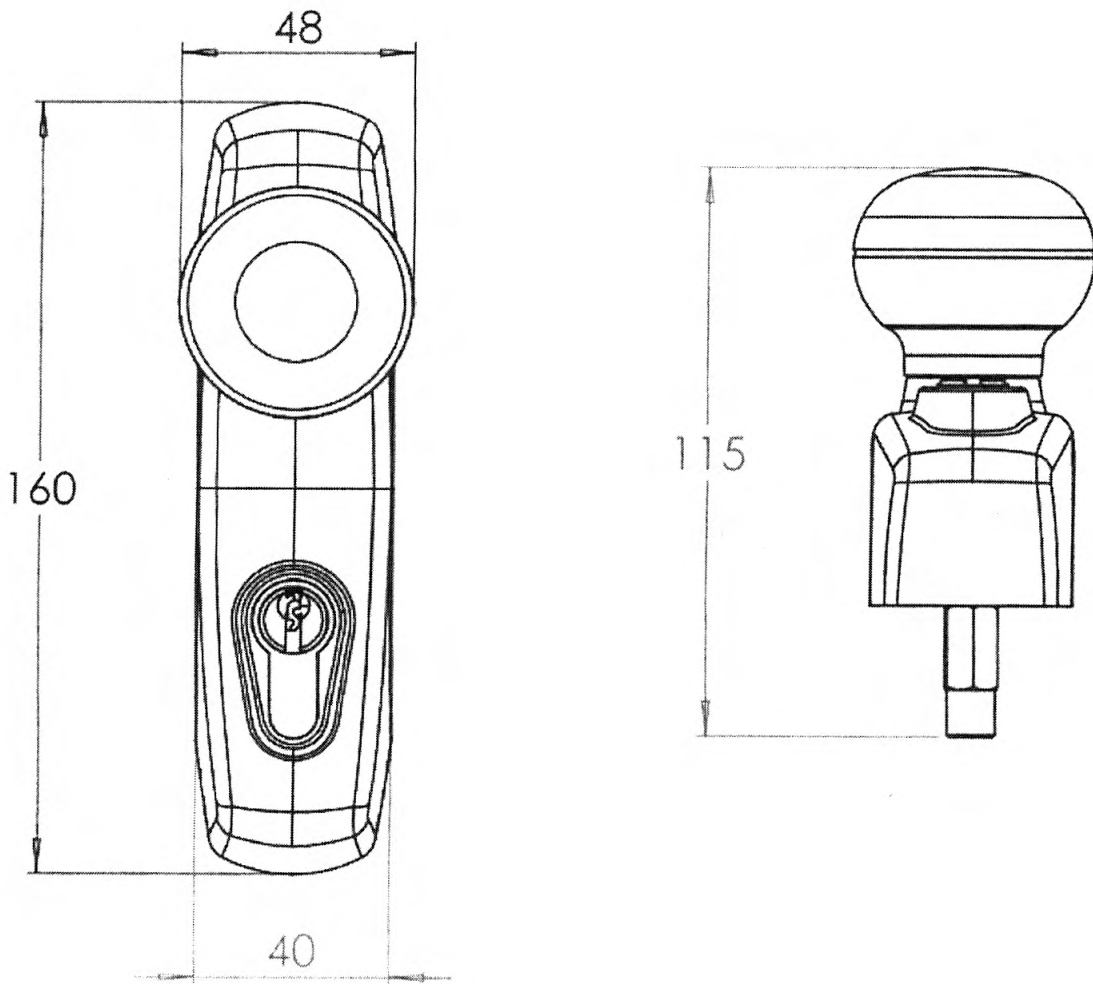

REGLÓN N° 1:

Ítem N° 5 Repuesto de cerradura de barral antipánico (Bastidor con pestillo y manijón).

Cantidad: 11 unidades

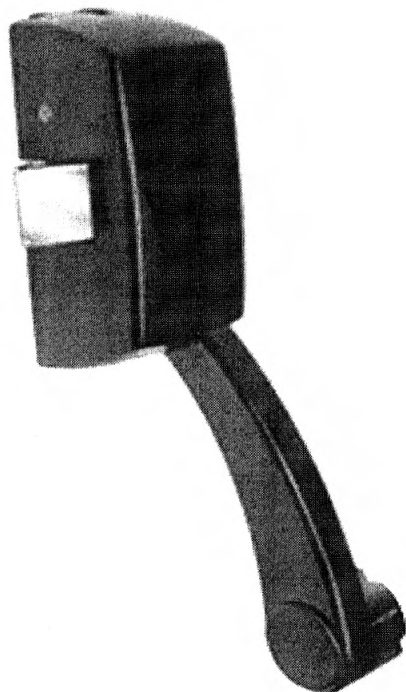

ANA M. GONNEA
JEFA
D.T.O. MESA DE ENTRADAS Y ARCHIVO
DIR. GRAL. ADMINISTRATIVO CONTABLE
H. CÁMARA DE DIPUTADOS DE LA NACIÓN

S

ES COPIA FIEL DE SU ORIGINAL

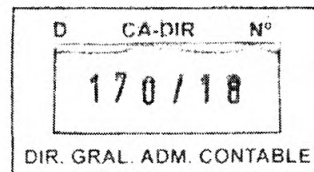

- Para mantenimiento y reemplazo en el sistema de barrales anti pánico de las puertas de escaleras de las salidas de emergencia instalados actualmente (marca Jaque).

CROQUIS

REGLÓN N 2

Ítem N° 1: Puerta de emergencia cortafuego F60 – 1100 x 2050 mm

Cantidad: 2 unidad

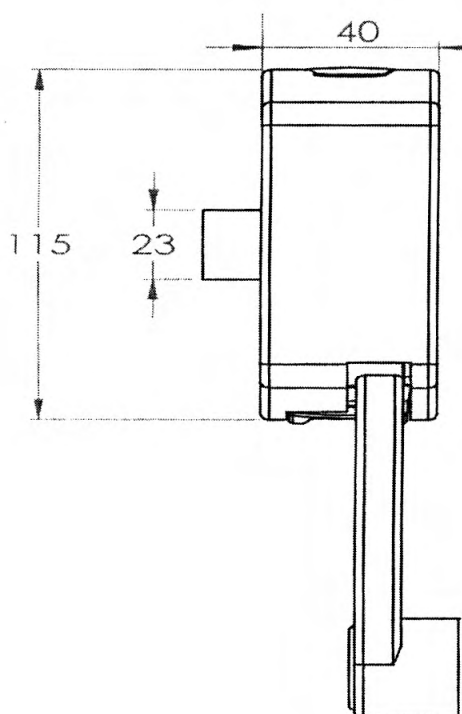

[Handwritten mark]

[Signature]
ANA M. BORRERO
MESA
D.T.O. MESA DE ENTRADAS Y ARCHIVO
DIR. GRAL. ADMINISTRATIVO CONTABLE
H. CÁMARA DE DIPUTADOS DE LA NACIÓN

ES COPIA FIEL DE SU ORIGINAL

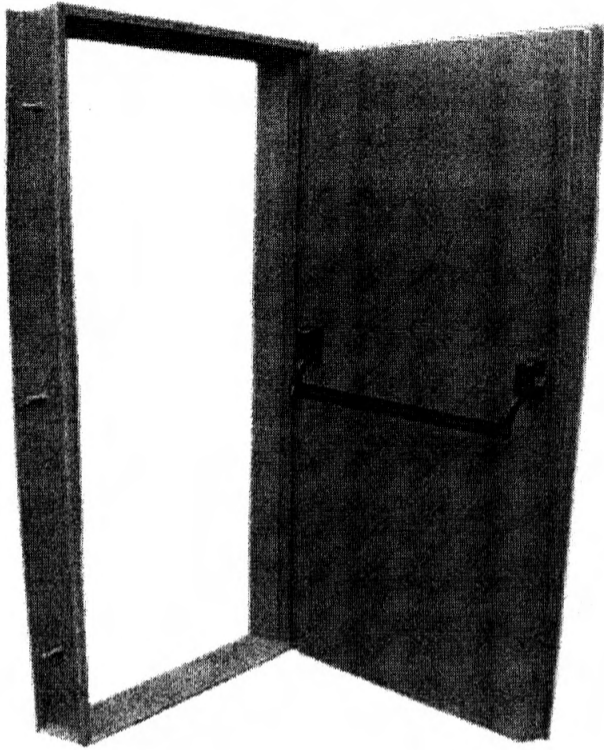
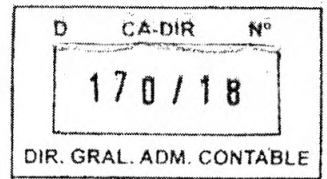

- Relleno de material volcánico incombustible.
- Doble chapa y doble contacto.
- Con barral Antipático con cerradura externa.
- Con pomo accionador en lado interno.
- Homologada por el Instituto Nacional de Tecnología Industrial (INTI).
- Con cierra puerta aéreo hidráulico

CROQUIS

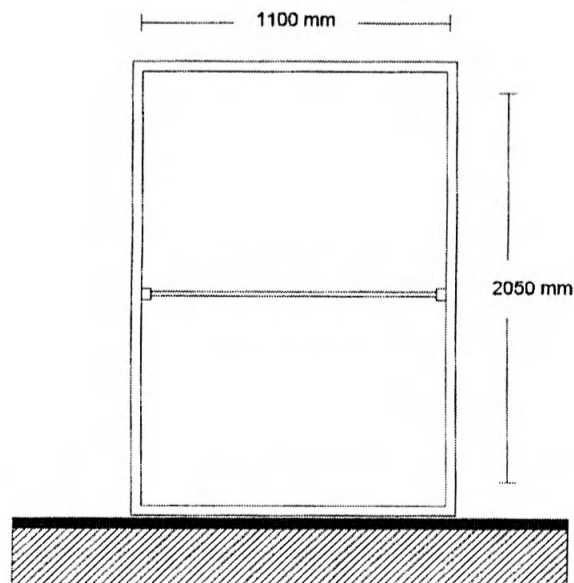

ES COPIA FIEL DE SU ORIGINAL

ANA M. BORREA
DTO. MESA DE ENTRADAS Y ARCHIVO
DIR. GRAL. ADMINISTRATIVO CONTABLE
H. CÁMARA DE DIPUTADOS DE LA NACIÓN

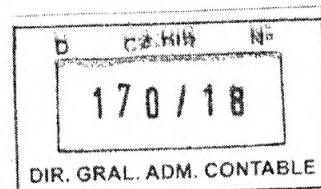

REGLÓN N°2

Ítem N° 2: Puerta de emergencia cortafuego F60 – 1000 x 2050 mm

Cantidad: 2 unidades

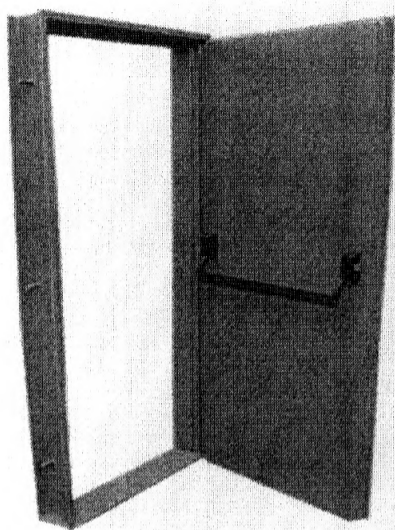

- Relleno de material volcánico incombustible.
- Doble chapa y doble contacto.
- Con barral Antipático con cerradura externa.
- Con pomo accionador en lado opuesto al barral.
- Homologada por el Instituto Nacional de Tecnología Industrial (INTI).
- Con cierra puerta aéreo hidráulico.

CROQUIS

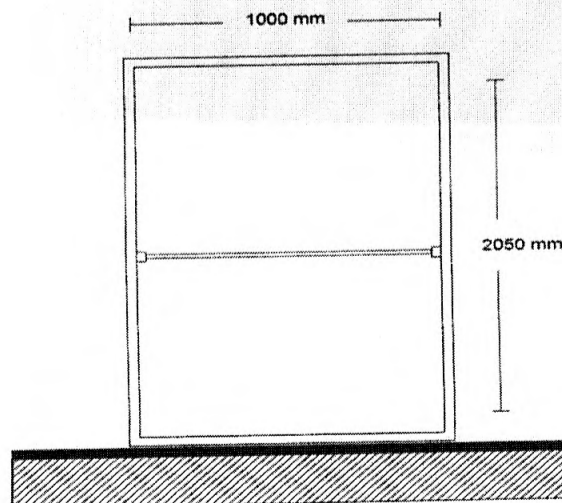

ANA M. TORRES
JEFA
D.T.O. MESA DE ENTRADAS Y ARCHIVO
DIR. GRAL. ADMINISTRATIVO CONTABLE
H. CÁMARA DE DIPUTADOS DE LA NACIÓN

ES COPIA FIEL DE SU ORIGINAL

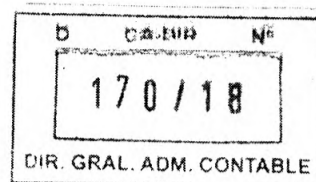

ANEXO I

DATOS BÁSICOS DEL OFERENTE

1

ANA M. FERREA
ANA M. FERREA
J.F.F.A.
D.T.O. MESA DE ENTRADAS Y ARCHIVO
DIR. GRAL. ADMINISTRATIVO CONTABLE
H. CÁMARA DE DIPUTADOS DE LA NACIÓN

ES COPIA FIEL DE SU ORIGINAL.

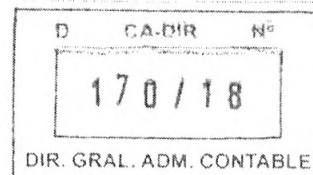

Aquellos oferentes que se encuentren incorporados al Registro de Proveedores de la HCDN con estado vigente, se encontrarán exceptuados de la presentación de la documentación que a continuación se detalla. Los oferentes que no revistan tal calidad deberán cumplir con su presentación:

A tener en cuenta: Las copias de escrituras, actas, poderes y similares, deberán encontrarse legalizadas por escribano público.

Datos básicos según el tipo de personería

a) Personas humanas:

- I) Documento Nacional de Identidad o Pasaporte del titular.
- II) En caso de acreditar apoderado, poder suficiente vigente y Documento Nacional de Identidad o Pasaporte del Apoderado.

b) Personas jurídicas:

- I) Contrato social o estatuto, inscripto en la Inspección General de Justicia o Registro Público pertinente.
- II) Ampliaciones estatutarias y/o actualizaciones, en caso de corresponder, inscriptos en la Inspección General de Justicia o Registro Público correspondiente.
- III) Última acta de designación de autoridades y distribución de cargos y/o designación de gerente de SRL, inscripta en la Inspección General de Justicia o Registro Público correspondiente.
- IV) En caso de acreditar apoderados, poder suficiente vigente y Documento Nacional de Identidad o Pasaporte del Apoderado.

c) Cooperativas, mutuales y otros:

- I) Acta de asamblea constitutiva, estatutos u otros y sus actualizaciones.
- II) Documento Nacional de Identidad o Pasaporte de los socios.
- III) En caso de acreditar apoderados, poder suficiente vigente y Documento Nacional de Identidad o Pasaporte del o los apoderados.

d) Uniones Transitorias (UT):

Las personas que se presenten agrupadas asumiendo, en caso de resultar adjudicatarias, el compromiso de constituirse en una UT deberán presentar lo siguiente:

Con la presentación de la oferta:

- I) Poder emitido por las personas que conformarán la UT o sus representantes legales en favor de uno de ellos, mediante el cual se acrediten sus facultades para suscribir la oferta y actuar en su representación desde el momento de la presentación de la propuesta hasta el dictado del acto de finalización del procedimiento.
- II) Declaración jurada suscripta por las personas que conformarán la UT o sus representantes legales, en la que conste lo siguiente:
 - II.1) El compromiso de constituirse legalmente como tal, en caso de resultar adjudicatarias, y de modo previo a la notificación de la orden de compra o firma del contrato respectivo.
 - II.2) El compromiso expreso de responsabilidad principal, solidaria e ilimitada de todas y cada una de las personas agrupadas, por el cumplimiento de todas las obligaciones emergentes del procedimiento de selección y del contrato.
 - II.3) El compromiso de mantener la vigencia de la UT por un plazo no menor al fijado para el cumplimiento de todas las obligaciones emergentes del contrato.
 - II.4) El compromiso de no introducir modificaciones en el estatuto de la UT, ni en el de las personas jurídicas que la integren, que importe una alteración de la responsabilidad, sin la aprobación previa del organismo contratante.
 - II.5) El compromiso de actuar exclusivamente bajo la representación unificada en todos los aspectos concernientes al contrato.

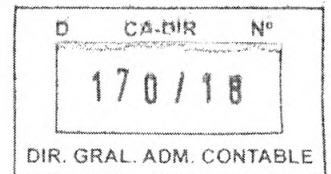

III) La documentación solicitada para acreditar los requisitos en el apartado de los Datos básicos según el tipo de personería del presente anexo, deberá ser presentada individualmente por cada uno de los integrantes de la UT, sin perjuicio de otros que oportunamente se establezcan.

Una vez presentada la oferta, las UT no podrán modificar su integración, es decir, cambiar, aumentar y/o disminuir el número de personas que las compondrán, y en caso de ser contratadas no podrán hacerlo hasta el cumplimiento total de las obligaciones emergentes del contrato, excepto conformidad expresa del organismo.

Las personas que se presentasen en los términos previstos en el presente apartado no podrán presentarse como parte de otra oferta, ni constituirse como oferentes individuales, bajo apercibimiento de desestimarse la totalidad de las ofertas.

Cada una de las personas que se presenten agrupadas asumiendo, en caso de resultar adjudicatarias, el compromiso de constituirse en una UT, deberá cumplir en forma individual con los requisitos de habilidad para contratar establecidos.

En caso de resultar adjudicataria:

- I) Contrato de constitución de la UT debidamente inscripto en la Inspección General de Justicia o Registro Público correspondiente.
- II) Instrumento donde conste la designación de representantes legales de la UT, inscripto en la Inspección General de Justicia o Registro Público correspondiente.
- III) En caso de acreditar apoderados, poder suficiente vigente y Documento Nacional de Identidad o Pasaporte del Apoderado.

e) Los oferentes extranjeros además de presentar la documentación que corresponda de la previamente señalada, deberán acompañar junto con la oferta la siguiente documentación:

I. Las personas humanas:

- I.1) Copia fiel del pasaporte o documento de identificación del país de origen en caso de no poseer pasaporte.
- I.2) Copia fiel del formulario de inscripción en el ente tributario del país de origen o constancia equivalente.

II. Las personas jurídicas:

- II.1) Documentación que acredite la constitución de la persona jurídica conforme a las normas que rijan la creación de dichas instituciones.
- II.2) Documentación que acredite la personería (mandato, acta de asamblea en el que se lo designe como representante de la entidad respectiva, etc.) del apoderado o mandatario que actúe en representación de la entidad respectiva.
- II.3) Copia fiel del formulario de inscripción en el ente tributario del país de origen o constancia equivalente.

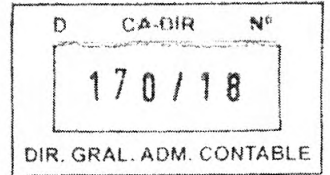

ANA M. BORREA
JEFA
D.T.O. MESA DE ENTRADAS Y ARCHIVO
DIR. GRAL. ADMINISTRATIVO CONTABLE
H. CÁMARA DE DIPUTADOS DE LA NACIÓN



ANEXO II

DOCUMENTACIÓN ESPECÍFICA DE LA CONTRATACIÓN

1

ANA M. BORREA
JEFA
D.T.O. MESA DE ENTRADAS Y ARCHIVO
DIR. GRAL. ADMINISTRATIVO CONTABLE
H. CÁMARA DE DIPUTADOS DE LA NACIÓN

ES COPIA FIEL DE SU ORIGINAL

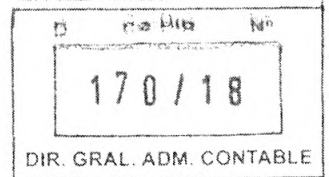

Documentación relativa a la Propuesta Económica del Oferente:

- Planilla de Cotización que figura en el Anexo V.

Documentación relativa a la contratación que se trata:

- Plan de Trabajo.
- Folletería
- Acreditación de antigüedad en el mercado local. Los oferentes deberán acreditar permanencia en el mercado local, mediante todo tipo de documentación que de modo fehaciente demuestre su antigüedad en el rubro.

Declaraciones Juradas y otros:

- Garantía de Mantenimiento de Oferta.
- Certificado de Visita / Muestras.
- Declaración Jurada de que ni el oferente, ni los integrantes de los órganos de administración y fiscalización en su caso, se encuentran incurso en ninguna de las causales de inhabilidad para contratar con la HCDN (Anexo IV).
- Constancia de inscripción de la AFIP.
- Constitución de Domicilio: Los oferentes deberán constituir, a todos los efectos relacionados con el presente llamado, domicilio en la Ciudad Autónoma de Buenos Aires, en el cual serán válidas todas las notificaciones y diligencias que se practiquen. En el caso de Consorcios o Uniones Transitorias, deberán constituir un domicilio unificado.

1

ANA M. CORREA
D.T.O. MESA DE ENTRADAS Y ARCHIVO
DIR. GRAL. ADMINISTRATIVO CONTABLE
H. CÁMARA DE DIPUTADOS DE LA NACIÓN

ES COPIA FIEL DE SU ORIGINAL

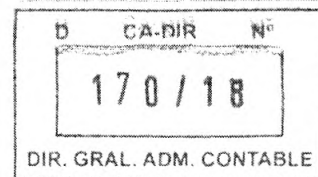

ANEXO III

FORMULARIO DE INSCRIPCIÓN /

INSTRUCTIVO PARA LA

INCORPORACIÓN AL REGISTRO DE

PROVEEDORES DE LA HCDN

ES COPIA FIEL DE SU ORIGINAL

ANA M. CORREA
ANA M. CORREA
JEFA
D.T.O. MESA DE ENTRADAS Y ARCHIVO
DIR. GRAL. ADMINISTRATIVO CONTABLE
H. CÁMARA DE DIPUTADOS DE LA NACIÓN

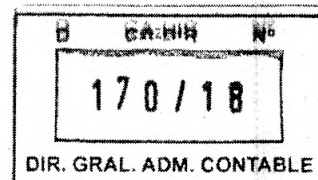

SOLICITUD DE INCORPORACIÓN A LA BASE DE DATOS DE PROVEEDORES DE LA HONORABLE CÁMARA DE DIPUTADOS DE LA NACIÓN

PERSONA FÍSICA PERSONA JURÍDICA

[Redacted]

APELLIDO Y NOMBRE O RAZÓN SOCIAL

NÚMERO: [Redacted]

CUIT/CUIL INICIO DE ACTIVIDADES

DOMICILIO LEGAL

LOCALIDAD PROVINCIA

CÓDIGO POSTAL TELÉFONO MOVIL

DOMICILIO CONSTITUÍDO

LOCALIDAD PROVINCIA

CÓDIGO POSTAL TELÉFONO MOVIL

E-MAIL WEB

CONTACTO CARGO

E-MAIL MOVIL

IVA: IIBB:

CONDICIÓN FRENTE

RUBRO PRINCIPAL

DENOMINACIÓN: [Redacted]

OTROS RUBROS O PRODUCTOS QUE PROVEA (1)

NOMBRE DEL REPRESENTANTE FIRMA FECHA

OBSERVACIONES: [Redacted]

La zona grisada es para uso exclusivo de la H.C.D.N. (1) Detallar los distintos rubros en los que considera puede participar en futuras contrataciones

ANA M. CORREA JEFA DTO. MESA DE ENTRADAS Y ARCHIVO DIR. GRAL. ADMINISTRATIVO CONTABLE H. CÁMARA DE DIPUTADOS DE LA NACIÓN

ES COPIA FIEL DE SU ORIGINAL.

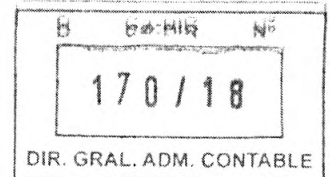

INSTRUCTIVO PROVEEDORES

Los interesados deberán presentar personalmente el Formulario firmado, junto con la documentación requerida en el presente Instructivo, en la Dirección de Compras la Dirección General Administrativo Contable, sita en calle Riobamba 25, 6° PISO, ANEXO "C" de la Ciudad Autónoma de Buenos Aires, de Lunes a Viernes, en el horario de 09:00 A 15:00 Hs., Tel.: 4127-4861, o bien, enviarlo por correo electrónico a la dirección rproveedores.dgac@hcdn.gob.ar . Una vez recibido el Formulario completo vía mail en ésta Dirección, se los contactará para que en el término de 10 días hábiles presente la documentación requerida a tal efecto.

DOCUMENTACIÓN A PRESENTAR:

En todos los casos:

- 1) Presentar el Formulario de inscripción Original Completo y suscripto por el Titular o Apoderado.
- 2) Declaración Jurada donde el Proveedor declara no encontrarse comprendido en ninguna de las causales previstas en las prohibiciones para contratar y para inscribirse firmado por la persona que suscriba la solicitud mencionada en el inciso 1.
- 3) Comprobantes de inscripción en A.F.I.P e Ingresos Brutos, ya sea como contribuyente local o comprendido bajo el régimen del Convenio Multilateral o de los comprobantes de exención firmado por la persona que suscriba la solicitud mencionada en el inciso 1.
- 4) Formulario de Autorización de Acreditación de Pago certificado por la entidad bancaria correspondiente.

Para personas humanas:

- 1) Nombre completo, fecha de nacimiento, nacionalidad, profesión, domicilio real y constituido, estado civil, tipo y número de documento de identidad, con fotocopia del DNI.

Para Personas Jurídicas:

- 1) Copia autenticada por Escribano Público del Contrato Social o Estatutos y sus modificaciones posteriores efectuadas a los mismos, debidamente inscriptos en el registro correspondiente (IGJ / Registro Público de Comercio / DPPJ).
- 2) Copia autenticada por Escribano Público del acta de directorio u órgano de administración que corresponda donde se dispone la designación de autoridades, debidamente inscriptos en el registro correspondiente (IGJ / Registro Público de Comercio / DPPJ).
- 3) Copia autenticada por Escribano Público del Poder, en caso de que quien suscriba la oferta y el resto o parte de la documentación no sea la persona humana o el representante legal respectivo.

Las copias de escrituras, actas, poderes y similares, deberán encontrarse legalizadas por escribano público.

IMPORTANTE:

Para aquellos proveedores que revistan la condición de Inscriptos en el Registro, no será necesaria la presentación de la citada documentación en los sucesivos procedimientos en los cuales presentaren ofertas. La inscripción en el Registro tiene una validez de UN (1) año a contar desde la fecha de su inscripción, la que deberá ser ratificada o rectificada cumplido dicho período.

Sin perjuicio de lo expuesto, si durante la vigencia del período de Inscripción se produjeran cambios en la documentación presentada, los mismos deberán ser informados a la HCDN dentro de las SETENTA Y DOS (72) horas de producidos, presentando copia legalizada de la documentación para su actualización en el Registro.

ES COPIA FIEL DE SU ORIGINAL.

ANA M. CORNEJO
D.T.O. MESA DE ENTRADAS Y ARCHIVO
DIR. GRAL. ADMINISTRATIVO CONTABLE
H. CÁMARA DE DIPUTADOS DE LA NACIÓN



B	CÁMARA	Nº
170/18		
DIR. GRAL. ADM. CONTABLE		

ANEXO IV

FORMULARIOS

1

ES COPIA FIEL DE SU ORIGINAL

ANA M. BORREA
D.T.O. MESA DE ENTRADAS Y ARCHIVO
DIR. GRAL. ADMINISTRATIVO CONTABLE
H. CÁMARA DE DIPUTADOS DE LA NACIÓN

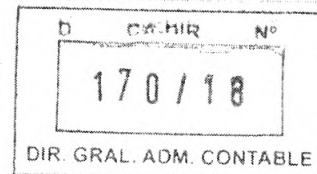

Ciudad de Buenos Aires, de

Sres.

H. Cámara de Diputados de la Nación

Presente

De mi consideración:

Por medio de la presente dejo constancia en carácter de DECLARACION JURADA que la firma..... y los integrantes de los órganos de administración y fiscalización en su caso, no se encuentran incurso en ninguna de las causales de inhabilidad para contratar con la H. Cámara de Diputados de la Nación.

Artículo 34: Personas No Habilitadas

No podrán contratar con la HCDN:

- a) Las personas humanas o jurídicas que se encontraren suspendidas o inhabilitadas por autoridad administrativa o judicial competente.
b) Los agentes y funcionarios del Estado nacional, provincial, municipal o del Gobierno de la Ciudad de Buenos Aires y las empresas en las cuales aquellos tuvieren una participación suficiente para formar la voluntad social, de conformidad con lo establecido en la Ley de Ética Pública N° 25.188.
c) Los fallidos, concursados e interdictos, mientras no sean rehabilitados.
d) Los condenados por delitos dolosos, por un lapso igual al doble de la condena.
e) Las personas que se encontraren procesadas por delitos contra la propiedad, o contra la Administración Pública Nacional, o contra la fe pública o por delitos comprendidos en la Convención Interamericana contra la Corrupción, Ley N° 24.759.
f) Las personas humanas o jurídicas que no hubieren cumplido con sus obligaciones impositivas y/o previsionales, conforme las disposiciones vigentes dictadas por la Administración Federal de Ingresos Públicos (AFIP).

Sin otro particular lo saludo muy atte.

FIRMA:

ACLARACIÓN/ SELLO:

Handwritten mark

Signature and stamp: ANA M. BORREA JEFA DTO. MESA DE ENTRADAS Y ARCHIVO DIR. GRAL. ADMINISTRATIVO CONTABLE CÁMARA DE DIPUTADOS DE LA NACIÓN

ES COPIA FIEL DE SU ORIGINAL



D	CA-MIR	Nº
170/18		
DIR. GRAL. ADM. CONTABLE		

ANEXO V

PLANILLA DE COTIZACIÓN

f

ES COPIA FIEL DE SU ORIGINAL.

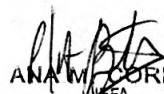
ANA M. CORREA
D.T.O. MESA DE ENTRADAS Y ARCHIVO
DIR. GRAL. ADMINISTRATIVO CONTABLE
H. CAMARA DE DIPUTADOS DE LA NACION

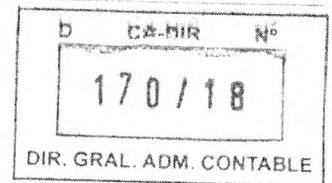

PLANILLA DE COTIZACIÓN

El que suscribe _____, con Documento Nacional de Identidad Nº _____, en nombre y representación de la empresa _____, C.U.I.T Nº _____ con domicilio legal en la calle _____ Nº _____, Localidad _____, Nº de Teléfono _____, Fax _____ Mail: _____ y con poder suficiente para obrar en su nombre, según consta en contrato / poder que acompaña, luego de interiorizarse de las condiciones particulares y técnicas que rigen la presente compulsa, cotiza los siguientes precios:

REGLÓN	ITEM	CANTIDAD	UNIDAD DE MEDIDA	DESCRIPCIÓN	COSTO UNITARIO (IVA INCLUIDO)	COSTO SUBTOTAL (IVA INCLUIDO)
1	1	44	Unidades	Cierrapuertas aéreo hidráulico	\$	\$
	2	8	Unidades	Barral antipánico	\$	\$
	3	35	Unidades	Barral antipánico	\$	\$
	4	71	Unidades	Pomo externo para puerta con barral antipánico	\$	\$
	5	11	Unidades	Bastidor con manijón (cerradura para antipánico)	\$	\$
				Subtotal para el Renglón N° 1		
2	1	2	Unidades	Puerta de emergencia cortafuego F60-1100 x 2050 mm	\$	\$
	2	2	Unidades	Puerta de emergencia cortafuego F60-1000 x 2050 mm	\$	\$
				Subtotal para el Renglón N° 2		
3	1	1	Servicio	Relevamiento de las puertas de las escaleras de los Anexos A, C y D e instalación de puertas y accesorios.	\$	\$
				Subtotal para el Renglón N° 3		

MONTO TOTAL OFERTADO:	SON PESOS: _____	\$
------------------------------	------------------	----

.....
FIRMA Y ACLARACIÓN DEL OFERENTE

ANA M. CORREA
ANA M. CORREA
JEFA
D.T.O. MESA DE ENTRADAS Y ARCHIVO
DIR. GRAL. ADMINISTRATIVO CONTABLE
H. CAMARA DE DIPUTADOS DE LA NACION

ES COPIA FIEL DE SU ORIGINAL

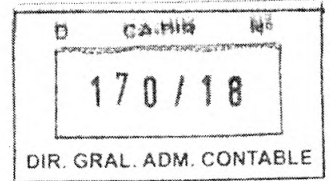

ANEXO VI

NORMAS DE HIGIENE Y SEGURIDAD A CUMPLIR POR LA ADJUDICATARIA

ES COPIA FIEL DE SU ORIGINAL.

ANA M. CORREA
D.T.O. MESA DE ENTRADAS Y ARCHIVO
DIR. GRAL. ADMINISTRATIVO CONTABLE
H. CÁMARA DE DIPUTADOS DE LA NACIÓN

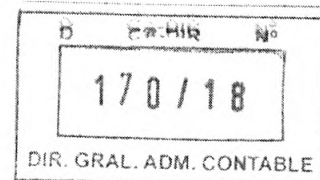

NORMAS DE HIGIENE Y SEGURIDAD A CUMPLIR POR LA EMPRESA ADJUDICATARIA

DISPOSICIONES GENERALES

1) Orden y Limpieza

- Es una actividad fundamental y necesaria, convirtiéndose en una responsabilidad individual de cada persona que trabaja en la obra.
- La empresa adjudicataria deberá mantener las áreas de trabajo, zonas de circulación, almacenamiento de materiales, etc., libres de toda suciedad, desechos y/o residuos.
- Los residuos y todos los restos generados por las actividades diarias de la Adjudicataria deberán ser depositados en recipientes especiales para tal fin y dispuestos de acuerdo a lo indicado por el área que tiene el control de la ejecución de la obra.
- No está permitida la quema general de residuos.
- Los materiales de construcción serán almacenados o ubicados de una manera ordenada, en forma tal que no represente un peligro potencial para el personal o daño a equipos a causa del desarrollo de la actividad.
- Los cables eléctricos, las mangueras y las tuberías extendidas en forma temporal y que cruzan camino o sectores de tránsito, deben estar fuertemente protegido contra daños y/o colocados en elevaciones según corresponda.

2) Lugar para almuerzo / comidas

- La Adjudicataria deberá establecer áreas adecuadas para comer, las que deberán mantenerse siempre en buenas condiciones de higiene y orden.
- Asimismo, deberán colocarse contenedores apropiados para el retiro de los restos de comida y envases.

3) Política de alcohol y drogas

- Está prohibido el consumo de alcohol y drogas en todo el ámbito de la obra.
- No se permitirá realizar sus tareas a una persona en estado de ebriedad o bajo la influencia de psicotrópicos, la que deberá abandonar el lugar de trabajo. Será responsabilidad de la Adjudicataria, retirarlo del lugar de trabajo, y dar aviso al área de la H.C.D.N. que lleve a cabo el control de la ejecución de los trabajos.

4) Prohibición de fumar y hacer fuego

- Está prohibido fumar en la obra y en todo el ámbito de la H.C.D.N. (Ley 26.687) y realizar fuego en todo el predio de la obra.
- No está permitido realizar fuego ya sea con fines de calefacción o preparación de alimentos, en todo el predio de la obra.
- El incumplimiento de lo estipulado en este apartado, será pasible de sanciones.

5) Accidentes

- La Adjudicataria es responsable de todos los accidentes de trabajo que ocurran a su personal, con motivo de las obligaciones que asume en cada contratación y de sus consecuencias, como así también de la comunicación, confección de la documentación y presentación ante los entes de regulación, sin que puedan trasladarse estas obligaciones a la H.C.D.N.
- Además, deberán hacerse cargo de la atención médica de su personal, internación, rehabilitación e indemnización, según corresponda.

DISPOSICIONES PARTICULARES

1) Designación de un responsable de higiene y seguridad en el trabajo por parte de la Adjudicataria

- La empresa adjudicataria tendrá que cumplir con lo estipulado en el Decreto Reglamentario 351 / 79 de la ley Nº 19.587 de Higiene y Seguridad; Decreto Nº 1.338 / 96 de SRT.

ES COPIA FIEL DE SU ORIGINAL

ANA M. CORREA
D.T.O. MESA DE ENTRADAS Y ARCHIVO
DIR. GRAL. ADMINISTRATIVO CONTABLE
H. CÁMARA DE DIPUTADOS DE LA NACIÓ

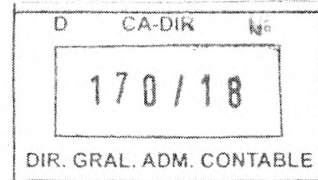

- La Adjudicataria deberá presentar una nota de vinculación con la firma del apoderado de la empresa adjudicataria y firma del profesional en higiene y seguridad en el trabajo, adjuntando copia de la matrícula profesional habilitante y certificado de cobertura de accidente de trabajo (ART) o de accidente personal, según corresponda.
- El responsable en higiene y seguridad en el trabajo de la Adjudicataria deberá presentar ante la Dirección de Higiene y Seguridad en el Trabajo de la H.C.D.N., constancia de visita realizada por el mismo a la obra, por lo menos una vez por semana; salvo que por indicación de la citada dirección y atento a las características del trabajo, se requiera más tiempo de presencia en la obra del responsable de higiene de la Adjudicataria.

2) Presentación del Programa de Seguridad

- Se deberá presentar un Programa de Seguridad, de acuerdo a las Resoluciones de la S. R.T. N° 51 / 97, 231/ 96, 35 / 98, 319 / 99, (según la que corresponda de acuerdo a los trabajos a realizar), teniéndose en cuenta la implementación de procedimientos y normas que cubran todo aspecto relacionado con la seguridad en el lugar de trabajo, riesgos potenciales a los que están expuestos los trabajadores, cronogramas de capacitaciones previstas para el personal y medidas preventivas a cumplimentar de acuerdo a la legislación vigente (Ley Nacional N° 19.587. Decreto 351 / 79, Decreto 911 / 96).
- Dicho programa debe estar aprobado por la A.R.T antes de iniciar los trabajos en obra.

3) Registro de entrega de los Elementos de Protección Personal (EPP) y de ropa de trabajo

- La Adjudicataria deberá proveer a su personal de ropa de trabajo y de los elementos de protección personal según el tipo de actividades que desarrolle y de acuerdo a lo descrito en el Plan / Programa de Seguridad / Tareas seguras.
- Es obligación de la Adjudicataria exigir a su personal el uso de los elementos de protección personal.
- Son de uso obligatorio en todo el predio de la obra, la ropa de trabajo, el casco de seguridad y calzado con puntera de acero.
- Adjuntar copia de la Planilla de Registro de entrega de los EPP con la firma del trabajador, según lo que exige la Resolución 299/11, Ley 19.587., y cumplir o exceder las normas IRAM, en ausencia de esta última, se tomarán como válidas las normas ANSI, NIOSH o EN.
- En las áreas donde convivan trabajadores y vehículos, se exigirá el uso obligatorio de ropa de alta visibilidad (casaca, chaleco, bandoleras, etc. de material fluorescente y con bandas reflectivas) para circular y/o trabajar.
- Personas con anteojos recetados que requieran del uso de protección ocular, deberán utilizar sobrelentes de seguridad o antiparras, también es aceptable anteojos recetados de seguridad.
- La H.C.D.N. se reserva el derecho de exigir el uso de otros elementos de protección personal que no hayan sido considerados por la Adjudicataria al momento de analizar los riesgos de la tarea.

4) Registro de capacitaciones realizadas

- Copia de las planillas de todas las capacitaciones realizadas según el cronograma que figura en el programa de seguridad (con sello y firma original del responsable de higiene y seguridad en el trabajo de la firma adjudicataria).

5) Aviso de inicio de obra otorgado por la ART

- El aviso de inicio de obra, debe presentarse con una anticipación de 5 días de inicio de la obra en la Dirección de Higiene y Seguridad en el Trabajo.

Seguros del personal de la Adjudicataria:

- En un plazo mínimo de 3 días hábiles administrativos previos al inicio de los trabajos encomendados, la Adjudicataria deberá presentar en la Dirección de Higiene y Seguridad en el Trabajo los certificados y pólizas con sus respectivas constancias de pago de las primas de los siguientes seguros:

6.1) Seguro de vida obligatorio de cada trabajador.

ES COPIA FIEL DE SU ORIGINAL

ANA M. COBRE
D.T.O. MESA DE ENTRADAS Y SALIDAS
DIR. GRAL. ADMINISTRATIVO CONTABLE
H. CÁMARA DE DIPUTADOS DE LA PROV. BUENOS AIRES

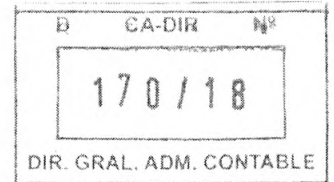

- En caso de no contar con la póliza, por estar en emisión, deberá presentar certificado de cobertura con la nómina del personal asegurado.

6.2) Seguro de accidentes de trabajo A. R. T.

- Este seguro debe ser contratado por el periodo de trabajo en obra, como mínimo.
- Debe presentar copia de las altas temprana del personal contratado (AFIP).

6.3) Seguro de accidentes personales

- Antes del inicio de los trabajos, solamente, para el caso de trabajador autónomo, empresa unipersonal, etc., deberá presentar la Póliza de accidentes personales y el certificado de cobertura vigente que cubrirá: muerte e incapacidad total o parcial por un monto no menor de \$ 500.000; y gastos médicos e internaciones, por un monto no inferior a \$ 50.000.
- Contrato de locación de servicios con firma del apoderado de la firma Adjudicataria, y del trabajo contratado.
- Copia del último pago de monotributo, etc.

6.4) Seguro de responsabilidad civil de la Adjudicataria por daños a terceros

6.5) POLIZA DE SEGURO CON CLÁUSULA DE NO REPETICIÓN A FAVOR DE LA HONORABLE CÁMARA DE DIPUTADOS DE LA NACIÓN (aplicable tanto para los seguros de accidentes personales / ART).

6.6) Seguros de automotores / vehículos:

6.6.1) Seguro de responsabilidad civil de automotores, equipos y Pick – Up no menor a \$ 3.000.000

- La Contratista debe presentar los recibos de pago de las cuotas del seguro al día de los seguros contratados.
- Falta de presentación del Seguro:
 - Efectuado el control correspondiente a la prestación de las pólizas, y verificada la falta de la misma o de comprobante que acrediten el pago, se procederá en la inhabilitación de ingreso a obra.
 - Regularizados los cumplimientos pendientes, cesarán las inhabilitaciones dispuestas por la empresa.
- Con una anticipación de 3 días hábiles administrativos previos a la fecha prevista de ingreso, la Adjudicataria deberá presentar en la Dirección de Higiene y Seguridad en el Trabajo, un inventario de vehículos u otro medio de locomoción a utilizar, con la descripción de cada uno de ellos, acompañando la documentación que avale la titularidad sobre los mismo y verificación técnica, certificación de habilitación correspondientes.

6) Empresas Subcontratistas

- Previo al inicio de los trabajos, las subcontratistas deberán presentar ante la Dirección de Higiene y Seguridad en el Trabajo, nota de vinculación con la Adjudicataria, y toda la documentación requerida a ésta última en materia de higiene y seguridad en el trabajo, detallada anteriormente. Como así también deberán cumplir con todo lo recomendado, normado y / o dispuesto para la Adjudicataria.

7) Plazos y lugar de entrega de la documentación solicitada:

- Plazo: mínimo 3 días hábiles administrativos, antes del inicio del trabajo.
- Lugar: Dirección de Higiene y Seguridad en el trabajo de la HCDN, Piso 2, Of. 218. Edificio Anexo "A". Teléfono.: 4127-7550.
- Mail: higiene.dhst@hcdn.gob.ar

TRABAJO EN ALTURA

- No está permitido el uso de las escaleras como lugar de trabajo o punto de apoyo para realizar las tareas.

ANA M. CORREA
D.T.O. MESA DE ENTRADAS Y ARCHIVO
DIR. GRAL. ADMINISTRATIVO CONTABLE
H. CÁMARA DE DIPUTADOS DE LA NACIÓN

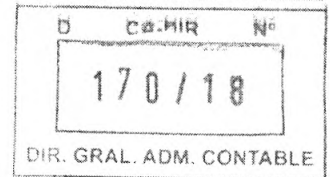

- Solamente se deben utilizar para ascenso y descenso, hacia y desde los puestos de trabajo (Decreto 911/96)

Es obligatorio:

- Usar tablonces para andamios y plataformas, de 5 cm de espesor y 30 cm de ancho, que se encuentre en buenas condiciones y sin pintar ni nudos.
- La superficie de apoyo no podrá ser menor a 60 cm.
- Las plataformas situadas a más de dos metros de altura, deberán tener una protección en el sector que da al vacío con una baranda superior a un metro de altura, una baranda intermedia a cincuenta centímetros y zócalo en contacto con la plataforma.
- El espacio máximo entre muro y plataforma debe ser de veinte centímetros. Si esta distancia fuera mayor debe colocarse una baranda de protección a setenta centímetros de altura de la plataforma.
- Amarrar el andamio cuando corresponda, por la altura a una estructura firme mediante el uso de anclajes adecuados.
- Los andamios que posean ruedas, se la deberán trabar eficazmente con el fin de evitar su movimiento.
- Se prohíbe el uso de tambores, baldes, cajones, bloques, u otros objetos inestables y tablas comunes para improvisar un andamio o plataforma
- El trabajo que se realice en altura tienen que ser debidamente señalizado y vallado a nivel de piso, para prevenir accidentes a terceros.
- Todos los elementos y estructuras utilizados para el trabajo deberán ser aprobados por el responsable en higiene y seguridad en el trabajo de la Adjudicataria; quien deberá verificar que el andamio y sus componentes se encuentren en buenas condiciones de seguridad, conforme al uso y a la carga máxima a soportar, como así también que el personal que lo utilice cuente con los elementos de protección personal necesarios para prevenir un accidente por trabajo en altura.
- Al finalizar los trabajos diarios, se tienen que retirar de los andamios todo material suelto y herramientas para evitar su caída.
- Está prohibido mover o desplazar el andamio con personas, herramientas u otros materiales en sus plataformas.
- Presentación del cálculo de estructura de andamio firmado por el profesional correspondiente ante la Dirección de Higiene y Seguridad en el Trabajo de la HCDN en los casos requeridos por las normas vigentes, de acuerdo a las características del trabajo y altura de los trabajos a realizar.

HERRAMIENTAS ELÉCTRICAS

- Todas las herramientas eléctricas deben conectarse a tableros reglamentarios con disyuntor diferencial.
- Los cables de conexión de las herramientas deben estar en perfectas condiciones de aislamiento, desechándose aquellos que presenten cortaduras o deterioros en sus conexiones.
- No se deben modificar los enchufes que presenten toma de tierra (tres espigas), sino agregar una conexión a tierra en aquellas instalaciones antiguas que no lo posean.
- Los cables de prolongación deben tener fichas y aislaciones reglamentarias, permitiendo además el pasaje de corriente que demande la potencia de la herramienta.

ACCESORIOS PARA TAREAS DE IZAR

1) Cuerdas

- Se deben reemplazar todas aquellas cuerdas que presenten desgaste o cualquier otro signo de deterioro.
- Debe realizarse una revisión visual antes de cada uso bajo la supervisión del responsable de la tarea.

ANA M. GARRÉ
D.T.O. MESA DE ENTRADAS Y ARCHIVO
DIR. GRAL. ADMINISTRATIVO CONTABLE
DIPUTADOS ARGENTINA

ES COPIA FIEL DE SU ORIGINAL

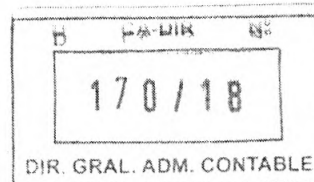

- Durante el almacenamiento de las cuerdas se debe evitar su contacto con superficies ásperas, tierra, greda o arena.
- Las poleas a utilizar deben tener una garganta de un ancho igual al diámetro de la cuerda, y no presentar aristas vivas, superficies ásperas o partes salientes.
- Las cuerdas de fibras naturales no deben utilizarse cuando están húmedas o mojadas.

2) Eslingas

- Deben estar construidas con cadenas, cables, cuerdas o fajas de resistencia adecuada para soportar los esfuerzos a los que serán sometidos.

AUTORIZACIÓN DE TRABAJO EN CALIENTE

- La Empresa adjudicataria, antes de iniciar trabajos con riesgo de incendio y / o explosión (soldadura, corte, amolado y otros trabajos en caliente que produzcan llama o generen temperaturas importantes) requieren de un **permiso de trabajo en caliente** expedido por la Dirección de Higiene y Seguridad en el Trabajo de la H.C.D.N., a los fines de verificar que las condiciones ambientales y de trabajo sean las adecuadas para evitar accidentes y/o principios de incendios y/o explosiones.
- El permiso de trabajo en caliente deberá ser solicitado por la Adjudicataria; siendo esta autorización solamente válida para el trabajo y el lugar indicado, y por el lapso de tiempo estipulado.
- La extensión de este permiso requiere de una nueva verificación de las condiciones y el lugar por parte de la Dirección de Higiene y Seguridad en el Trabajo de la H.C.D.N.
- En caso de verificarse que el trabajo no es realizado de acuerdo a las recomendaciones e instrucciones efectuadas, podrá ser suspendido el permiso para realizar las tareas esta tanto no se efectúen las correcciones.

SOLDADORAS

- Los operadores del equipo deben estar provistos de los elementos de protección personal reglamentarios: ropa adecuada, mascara, guantes, antiparras, calzado, etc.
- En caso de encontrarse elementos pintados, antes de soldarse debe ser removida la pintura con métodos mecánicos, para evitar la existencia de vapores.
- Los equipos a utilizar deben reunir condiciones de trabajo que no pongan en peligro a los operarios.
- Las fichas y cables de alimentación, cables de masa y pinzas porta electrodos de las máquinas de soldar, deben estar en perfectas condiciones de uso.
- Los cables para soldar, deben ser de la misma sección en toda su extensión y en caso de existir enmiendas, éstas deben ser hechas con conectores adecuados y perfectamente aisladas.
- Cuando se realicen tareas de soldadura y/o corte se deberá vallar o señalizar la zona de riesgo.
- Durante las operaciones de soldadura debe haber siempre un extintor apropiado disponible.

AMOLADORAS PORTÁTILES

- Debe contar en todo momento con el protector de la piedra.
- Debe verificarse el estado del cable de alimentación eléctrico y la correspondiente ficha.
- Debe verificarse la forma de colocación de la piedra.
- Debe verificarse si existen trepidaciones en la puesta en marcha de la máquina.

INCUMPLIMIENTO DE LAS NORMAS DE HIGIENE Y SEGURIDAD, POR PARTE DE LA ADJUDICATARIA:

1. La empresa adjudicataria será responsable ante la H.C.D.N. de todos los daños provocados por el incumplimiento de las normas legales de Higiene y Seguridad.
2. También será responsable directa y exclusivamente de todos los daños provocados a su personal derivado de las leyes laborales, acciones civiles y/o de la Ley de Higiene y Seguridad en el Trabajo.

ES COPIA FIEL DE SU ORIGINAL

ANA M. CORBELLI
JEFA
D.T.O. MESA DE ENTRADAS Y SALIDAS
DIR. GRAL. ADMINISTRATIVO CONTABLE
H. CÁMARA DE DIPUTADOS DE LA PROV. DE BUENOS AIRES

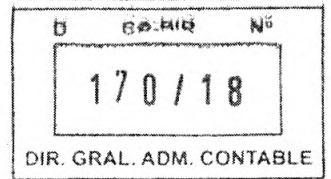

3. Sin perjuicio de lo expuesto, la H.C.D.N. podrá, en situaciones de urgencia o que a su juicio representen riesgos al personal y/o equipos, o que las medidas de seguridad adoptadas sean insuficientes, suspender la ejecución de las tareas total o parcialmente hasta revertir dicha situación.
4. La Dirección de Higiene y Seguridad en el Trabajo de la H.C.D.N. estará facultada para llevar a cabo auditorías de higiene y seguridad en el trabajo a la empresa adjudicataria sin previo aviso, mediante inspecciones de obra, a los fines de verificar el cumplimiento por parte de la adjudicataria y/o subcontratista de todas las normas, indicaciones y recomendaciones efectuadas por esta H.C.D.N.

1

ES COPIA FIEL DE SU ORIGINAL

ANA M. CORREA
JEFA
D.T.O. MESA DE ENTRADAS Y ARCHIVO
DIR. GRAL. ADMINISTRATIVO CONTABLE
CAMBATA DE DIPUTADOS DE LA NACION